

FISHING CATALOG

2023



MINN KOTA



HUMMINBIRD



NAVIONICS
A Garmin Brand

PORTABOTE
The Revolutionary Folding Boat

Voyager





FISH FOR MORE

PAGE CONTENT

MINN KOTA®

i-PILOT® LINK特徴	01 - 02	EDGE / TRAXXIS	11
i-PILOT® 特徴	03 - 04	ENDURA MAX / ENDURA C2	12
RIPTIDE TERROVA LINK	05	RIPTIDE TRANSOM / FOR SALT WATER	13
RIPTIDE TERROVA	06	プロペラ適合表 / ボンド数の選び方 / シャフトの選び方	14
ULTREX LINK	07	TALON	15
ULTREX	08	MINN KOTA LINEUP	16
ULTREX (レンタルボート用) / FORTREX (レンタルボート用)	09	i-PILOT® アクセサリー一覧	17 - 18
FORTREX / MAXXUM	10	MINN KOTA アクセサリー一覧	19 - 20

HUMMINBIRD®

HUMMINBIRD LINEUP	21 - 22	APEX SERIES	33 - 34
MEGA LIVE IMAGING	23 - 24	SOLIX G3 SERIES	35 - 36
MEGA LIVE IMAGING TARGETLOCK	25 - 26	HELIX G4 SERIES	37 - 39
MEGA 360 IMAGING	27 - 28	PiranhaMAX 4DI / トランサム取り付け振動子ブラケット一覧	40
MEGA IMAGING	29	HUMMINBIRD アクセサリー一覧	41 - 44
DUAL SPECTRUM CHIRP	30	ハミンバード魚探 配線接続方法	45 - 46
AUTOCHART LIVE / AUTOCHART PRO	31		
AUTOCHART LIVESHARE / AUTOCHART Zero Line SD	32		

NAVIONICS® A Garmin Brand

NAVIONICS+	47
HotMaps	48

PORTABOTE® The Revolutionary Folding Boat

ポータボート	49 - 50
--------	---------

AZ / Voyager® ボイジャー

充電器・バッテリー・その他アクセサリ	51 - 52
--------------------	---------



話題沸騰のオートポジショニングモーターとハミンバードをネットワーク化したi-PILOT® 進化版 LINK モデル

別売りの LINK 対応ハミンバード魚群探知機をネットワーク接続すれば、ハミンバード魚探から i-PILOT 機能を使用することができます。また、魚群探知機で表示されるオートチャートライブの等深線や、航路定点を使用した独自の i-PILOT 機能を利用することができる、新たなフィッシングスタイルを確立した次世代のトローリングモーターです。

※ i-PILOT 機能を利用するにはハミンバード魚群探知機との接続が必要です。

》付属のイーサネットケーブルで簡単接続

トローリングモーター付属のイーサネットケーブルを、お使いのハミンバード本体に接続するだけの簡単接続。

※ HELIX シリーズに接続する場合、別売りの AS EC QDE 専用アダプターが必要になります。



》対応モデル

MINN KOTA

- RIPTIDE TERROVA 80 LINK 60インチ
- RIPTIDE TERROVA 112 LINK 87インチ
- ULTREX LINK シリーズ

HUMMINBIRD

- APEX/SOLIX シリーズ
- HELIX 12/10/9/8/7 CHIRP MEGA S+ GPS G2N ~ G4N

※ HELIX シリーズは英語言語選択時のみ接続可能



》ポイントデータ登録可能数の増加

	ネットワーク非接続	ネットワーク接続
スポットロック・航路定点	16 箇所	2,500 箇所
アイトラック		50 箇所

※ ネットワーク非接続時、リモコンのみの操作が可能。
登録データはトローリングモーター本体のメモリーに登録されます。

※ ネットワーク接続時、リモコンならびにハミンバード魚群探知機から操作が可能。
登録データは魚群探知機内のメモリーに登録されます。



》ハミンバード画面上でステータスを確認・簡単操作

ハミンバード画面上にバーチャルリモートが表示され、トローリングモーターの情報や作動中の機能情報を確認できます。また、画面上で簡単にトローリングモーターや i-PILOT LINK を操作することも可能。



》オートチャートライブを使用した自動ナビゲーション

ハミンバードに標準装備されているオートチャートライブ機能で作成したマップを使い、任意の等深線や、オフセットさせた自動ナビゲーションをトローリングモーターに実行させることが可能。

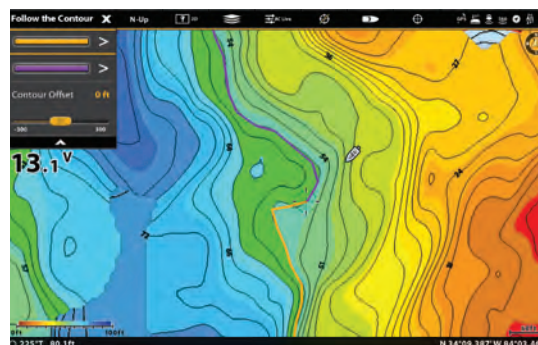

Advanced AutoPilot™ (アドバンスド オート パイロット)

GPS信号を使用し、横風や潮流などによる船の方角のずれを計測し、設定した方角に船が直線的になるように修正できる機能です。

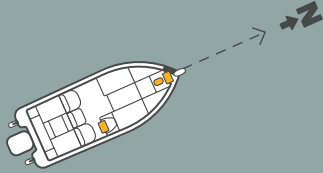

Circle Mode (サークル モード)

記録されたポイント上を周回できる機能です。回転の向きや任意の半径を設定することができ、様々な方向からポイントを狙うことが可能です。

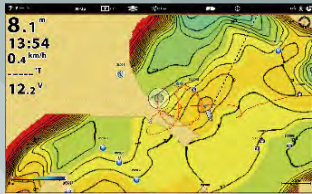

Speed and Steering (スピード アンド ステアリング)

ハミンバード魚探上で、任意に作成したルートを実行させることができる機能です。移動したいポイント間にルートを作成すれば、作成したポイント間を自動でナビゲーション走行することが可能です。

Follow (フォロー)

スクリーン上に表示された、任意の等深線を自動走行させることができる機能です。ボトムの硬度線、植生線にも対応し、エレキを踏まずに正確に等深線をトレースすることができ、等深線をオフセットさせての走行も可能です。

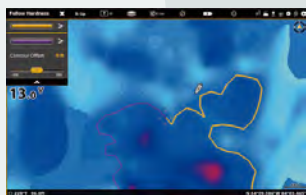

iTracks (アイトラック)

リモコンまたは魚探スクリーン上から、任意の航路軌跡を最長2マイル(約3.2km)まで記録し、登録した航路軌跡を走行することができる機能です。スクリーン上で走行したいコースを確認しながら記録、トレースすることが可能です。魚探上では最大50箇所まで登録することができ、記録した航路軌跡をオフセットさせて走行することが可能です。

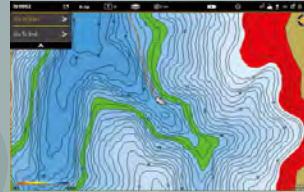

Spot-Lock (スポット ロック)

GPSの位置情報を利用し、自動で自船位置がキープできる電子アンカー機能です。スポットロック位置から5フィート(約1.5m)に留まるよう、i-PILOTが自動的に作動し、位置をキープします。最大2,500箇所までポイントを登録することができます。また、登録データを呼び出し、特定のポイントへ戻りスポットロックを作動させることも可能です。

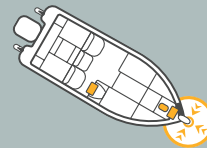

i-PILOT®	FEATURE	i-PILOT® LINK™
16箇所	Spot-Lock (登録数)	2,500箇所
○	Spot-Lock Jog	○
○	Advanced AutoPilot™	○
○	Go To	○
○	Cruse Control	○
○	Speed and Steering	○
16箇所	iTRACKS (登録数)	66箇所
X	Follow	○
X	Circle Mode	○



▶ 話題沸騰のオートポジショニングモーター！

i-PILOT (アイパイロット) は GPS 技術を利用したトローリングモーターです。走行航路を記憶させることができ、リモートコントロールによる操作でボートを目的のポイントへ正確に、そして簡単にポジショニングすることができます。風や潮流を気にせず、今まで以上に釣りを楽しむことが可能になりました。また、Bluetooth搭載により、スマートフォンによる操作も可能になり、モーターと付属リモコンのソフトウェア更新も可能です。

i-PILOT® 6つのポイント

▶ SPOT-LOCK™ (スポットロック)



GPSの位置情報により自動で自船位置がキープできる電子アンカー機能。スポットロック位置から5フィート(約1.5m)に留まるよう、i-PILOTが作動し、位置をキープ。最大16箇所までポイントを登録できる。また、登録データを呼び出し、特定のポイントへ戻りスポットロックを作動させることも可能。

▶ ADVANCED AUTO PILOT™ (アドバンスド オート パイロット)



GPS信号を使用して横風や潮流などによる船の方角のずれを計測し、設定した方角に船が直線的になるように修正。

▶ iTRACKS (アイトラック)



最長2マイル(約3.2km)まで自船の航行軌跡を記録し、トレースすることができる機能。最大16箇所まで登録可能。

▶ SPOT LOCK JOG (スポットロックジョグ)

付属の専用ヘディングセンサーをペアリングし、リモコンによるスポットロック操作が可能。スポットロックポイントから約1.5m以内のポイントを微調整することが可能。

▶ CRUISE CONTROL (クルーズコントロール)

GPSによる対地速度の維持機能で、プロペラの回転数を自動調節し任意の速度を維持。

▶ GO PILOT (ゴーパイロット)

プロペラの回転、モーターの旋回などマニュアル操作を行うことが可能。

スマートフォンで操作が可能！

付属の専用ヘディングセンサーをペアリングし、スマートフォンによるスポットロック操作が可能。スポットロックポイントから約1.5m以内のポイントを微調整することができます。

※詳細はP.4をご覧ください。



ミンコタのスポットロックは驚きの精度

GPS魚群探知機の航路軌跡画面から、スポットロックの精度を確認することができます。

下図より自船位置が5分経っても約1.5m以内の位置をキープしていることがわかります。

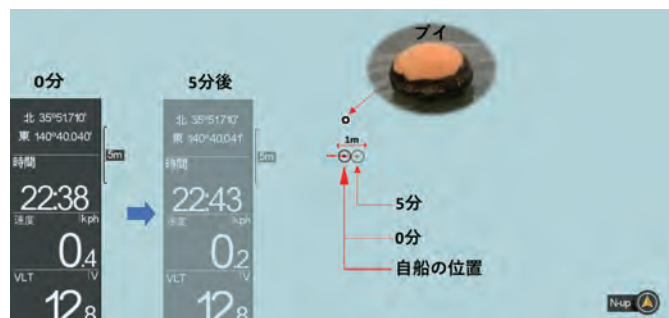

i-PILOT® の特徴



精度の高いGPS・スポットロック

GPS機能

GPSアンテナのソフトウェアに最適なアルゴリズムを採用し、精度の高いGPS測定を実現。また、スポットロック作動時にポイントから流された場合、必要に応じて修正を行います。

スポットロックジョグ機能

付属のヘディングセンサーをモーターとペアリングさせれば、スポットロック作動時に、付属リモコンでスポットロックポイントから前後左右1.5mの移動が可能。



Bluetooth® 搭載

Bluetooth® 搭載付属ヘディングセンサー

Bluetoothでモーターとペアリングすれば、スポットロックジョグ機能の作動が可能。

※日本電波法認可済み

Bluetooth® 搭載付属リモコン

モーターとリモコンの通信方法にBluetoothを採用。

※日本電波法認可済み



スマートフォン対応



i-PILOT 専用アプリ



Bluetooth 通信

専用アプリをインストールすれば、スマートフォンによる操作が可能。また、モーターと付属リモコンのソフトウェアをスマートフォン経由で更新が可能。

※メニュー表示はすべて英語

対応機能

- ▶ スポットロック (ポイント登録不可)
- ▶ オートパイロット
- ▶ スポットロックジョグ (ヘディングセンサーペアリング時)
- ▶ ハイスピードバイパス
- ▶ コーパイロット
- ▶ プロペラ ON/OFF
- ▶ モーターならびに付属リモコンのソフトウェア更新

● 対応端末: iPhone iOS 9.0 以上 / Android 5.0 以上

● 条件

※ 専用アプリケーションをダウンロード

※ Bluetooth でスマートフォンとモーターをペアリングする

※ モーター、付属リモコンのソフトウェアの更新はアプリからのみ



RIPTIDE TERROVA LINK

リップタイト テロバリンク



大好評のリップタイトテロバに LINK 機能を装備した60 インチシャフトモデルが登場。1台のモーターに3つのリモコンをペアリング可能。

商品名	仕様	電圧 (ボルト)	推進力 (ポンド)	シャフト長 (インチ)	スピード変速 (前進/後進)	デジタル マキシマイザー	プロペラ	マウント	希望小売価格 (税込)	JAN コード
RIPTIDE TERROVA 80/IP LINK 60 BT OKD	海水	24	80	60	無段階	○	ワイードレスウェッジ2	テロバ	¥559,900	4950545666246
RIPTIDE TERROVA 112/IP LINK 87 BT		36	112	87					¥820,600	0029402048601



付属商品

▶ タッチパネル式リモコン付属
スマホのように操作が可能



付属商品

▶ MKA-55
スタビライザー付属
※ 87インチのみ



付属商品

▶ RTA-54
クイックリリースマウント付属
※ 87インチのみ



▶ モーターイメージ



▶ バッテリーメーター

ワンタッチリリースレバーでモーターの揚げ降ろしが簡単。プッシュボタン式電源ボタンを採用。バッテリーメーター標準装備。

RIPTIDE TERROVA 取り付け推奨アクセサリ

商品名	RIPTIDE TERROVA 55/IP BT	RIPTIDE TERROVA 80/IP BT	RIPTIDE TERROVA 112/IP BT
ボルト数	12ボルト	24ボルト	36ボルト
オルタネーター チャージャー (商品詳細はP.17)	MK-1-DC ¥38,500(税込)	MK-2-DC ¥47,300(税込)	MK-3-DC ¥60,500(税込)
クイック リリースマウント (商品詳細はP.17)	RTA-17 ¥28,050(税込) 海水用 (60インチ以下専用)	RTA-17 ¥28,050(税込) 海水用 (60インチ以下専用)	RTA-54 ¥52,800(税込) 海水用 (72インチ以上専用)
サーキットブレーカー (商品詳細はP.18)	MKR-19★ ¥13,090(税込)	MKR-19★ ¥13,090(税込)	MKR-19★ ¥13,090(税込)
モータープラグ (商品詳細はP.18)	MKR-28 ¥31,900(税込)	MKR-28 ¥31,900(税込)	MKR-28 ¥31,900(税込)

★「MKR-19」は在庫がなくなり次第「MKR-27」へ変更になります。
※商品の詳細は P.18 をご覧ください。



RIPTIDE TERROVA

リップタイト テロロバ

- DIGITAL MAXIMIZER™
- 2 YEAR WARRANTY
- SPOT-LOCK
- Bluetooth®
- AUTOPILOT™



GPS 技術を搭載した i-PILOT モデル。ワイヤレス操作ならびに自動操船も可能。ポイントフィッシングの概念を変えた注目モデル。1 台のエレキに 4 台のリモコンをペアリング可能。

商品名	仕様	電圧 (ボルト)	推進力 (ポンド)	シャフト長 (インチ)	スピード変速 (前進 / 後進)	デジタル マキシマイザー	フロベラ	マウント	希望小売価格 (税込)	JAN コード
RIPTIDE TERROVA 55/IP 60 BT OKD	海水	12	55	60	無段階	○	ウィードレスウェッジ 2	テロロバ	¥420,200	4950545430014
RIPTIDE TERROVA 80/IP 60 BT OKD		24	80						¥493,900	4950545430021
RIPTIDE TERROVA 112/IP 72 BT OKD		36	112	72					¥658,900	4950545430045



付属商品



▶ リモコン付属
リモコンでの操作が可能

▶ モーターイメージ

▶ バッテリーメーター
ワンタッチリリースレバーでモーターの揚げ降ろしが簡単。プッシュボタン式電源ボタンを採用。バッテリーメーター標準装備。

i-PILOT LINK™ アップグレードキット

キットを使用し、i-PILOT LINK に簡単グレードアップ
※詳細は以下をご覧ください。

現在、i-PILOT BT シリーズをお使いのオーナー様必見

▶ i-PILOT® LINK™ アップグレードキット

現在、i-PILOT BT シリーズのトローリングモーターをお使いで、これからハミンバード魚群探知機を新たにお求めになり、トローリングモーターとネットワーク接続をご検討の方にアップグレードキットのご紹介。

お使いの i-PILOT BT シリーズを i-PILOT LINK にアップグレードできるキットが登場。トローリングモーターのヘッド部を付属の専用ヘッドに交換するだけで i-PILOT LINK にアップグレードが可能。



- ▶ 専用コントロールヘッド
- ▶ 専用リモコン
- ▶ 充電用 USB ケーブル
- ▶ イーサネットケーブル

▶ トローリングモーターのアップグレードが可能

ヘッド部を付属のコントロールヘッドに交換し、イーサネットケーブルをハミンバードに接続することで i-PILOT LINK に簡単グレードアップ。



▶ RIPTIDE TERROVA BT シリーズ

▶ ULTREX US2 BT シリーズ

商品名	仕様	電圧 (ボルト)	梱包物	希望小売価格 (税込)	JAN コード
RIPTIDE TERROVA 用 LINK アップグレードキット	海水	12-36	専用コントロールヘッド、専用リモコン、充電用 USB ケーブル (1.5m)、イーサネットケーブル (9m)	¥97,900	4950545662194
ULTREX 用 LINK アップグレードキット	淡水	24-36			4950545664068



ULTREX LINK

ウルトレックス リンク

- DIGITAL MAXIMIZER™
- SPOT-LOCK
- AUTOPILOT™
- 3 YEAR REPLACEMENT WARRANTY
- BUILT-IN MEGA DI
- Lift-Assist
- Bluetooth™



メガダウン振動子を内蔵した LINK 機能搭載モデル。振動子がモーターに内蔵されており、すっきりとしたデザイン。1台のモーターに3つのリモコンをペアリング可能。

商品名	仕様	電圧 (ボルト)	推進力 (ポンド)	シャフト長 (インチ)	スピード変速 (前進 / 後進)	デジタル マキシマイザー	プロペラ	マウント	希望小売価格 (税込)	JAN コード
ULTREX 80/MDI/IP LINK 45 BT	淡水	24	80	45	無段階	○	ウィードレスウェッジ2	リフトアシスト	¥601,700	0029402047116
ULTREX 80/MDI/IP LINK 52 BT				52					¥611,600	0029402047123
ULTREX 112/MDI/IP LINK 45 BT		36	112	45					¥621,500	0029402047178
ULTREX 112/MDI/IP LINK 52 BT				52					¥631,400	0029402047185



付属商品

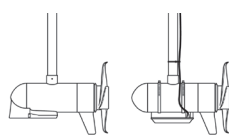

▶ **タッチパネル式リモコン付属**
スマホのように操作が可能

▶ **モーターイメージ**

▶ **モーター底面**
振動子側面をしっかりガード

▶ **内蔵 MDI 振動子**
内蔵することで配線や振動子をガード

▶ **MDI 振動子端子**
SOLIX シリーズにそのまま接続可能な14ピン端子を搭載

▶ **リフトアシストシステム**
ガス圧式ダンパー搭載でモーターの揚げ降ろしの負担を 50% 軽減

▶ MDI ソナー変換ケーブル

MKR MI-1 HB HELIX8/9/10/12 用

希望小売価格 (税込) ¥10,670 / JAN コード : 0029402048748

MKR MDI-2 HB HELIX7 用

希望小売価格 (税込) ¥10,670 / JAN コード : 0029402047833



HUMMINBIRD MEGA DOWN IMAGING 振動子

完全に保護されたメガダウン振動子が下部ユニットに組み込まれ、メガダウン・2D の使用が可能になり、ビーム下にあるストラクチャーを鮮明に映します。

※ HELIX の使用には専用の変換アダプタが必要になります。

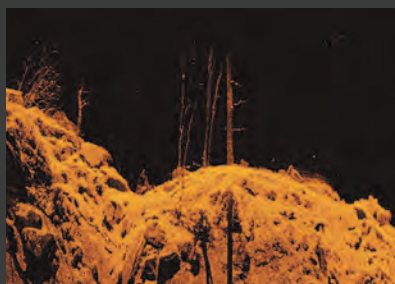



ULTREX

ウルトレックス

- DIGITAL MAXIMIZER™
- US²
- SPOT-LOCK
- Lift-Assist
- AUTOPILOT™
- Bluetooth®
- 3 YEAR REPLACEMENT WARRANTY



ユニバーサルソナーを搭載した i-PILOT スタンダード ULTREX モデル。ケーブルフットコントロールのフィーリングを完全移植した、電子ステアリング採用。1台のエレキに4台のリモコンをペアリング可能。

商品名	仕様	電圧 (ボルト)	推進力 (ポンド)	シャフト長 (インチ)	スピード変速 (前進 / 後進)	デジタル マキシマイザー	フロペラ	マウント	希望小売価格 (税込)	JAN コード
ULTREX 80/US2/IP 45 BT	淡水	24	80	45	無段階	○	ワイードレスウェッジ2	リフトアシスト	¥511,500	0029402042821
ULTREX 80/US2/IP 52 BT				52					¥553,300	0029402042838
ULTREX 112/US2/IP 45 BT		36	112	45					¥565,400	0029402042852
ULTREX 112/US2/IP 52 BT				52					¥580,800	0029402042869



付属商品



リモコン付属

リモコンでの操作が可能

モーターイメージ

一体型の専用モノ・アームデザイン

フットコントローラー

リフトアシストシステム
ガス圧式ダンパー搭載でモーターの揚げ降ろしの負担を 50% 軽減

i-PILOT LINK™ アップグレードキット



キットを使用し、i-PILOT LINKに簡単グレードアップ
※詳細は p.6 をご覧ください。

ユニバーサルソナー2 対応ケーブル

モデル	対応メーカー	希望小売価格 (税込)	JAN コード
MKR-US2-1	Garmin (6-Pin)	¥10,670	0029402026449
MKR-US2-8	HUMMINBIRD (7-pin/HELIX 用)	¥10,670	0029402026517
MKR-US2-9	Lowrance (6-pin)	¥10,670	0029402026524
MKR-US2-10	Lowrance/Eagle Blue (6-Pin)	¥10,670	0029402029594
MKR-US2-12	Garmin Echo (4-Pin)	¥10,670	0029402038640
MKR-US2-13	Humminbird (SOLIX用)	¥20,350	0029402040629
MKR-US2-14	Garmin (8-pin)	¥10,670	0029402041091



モメンタリー

つま先側 (右回転)
かかと側 (左回転)



衝撃吸収特殊素材ペダル

スピードコントロール

スポットロック

オートパイロット

コンスタント

パワーステアリング・フットペダル

フットペダルに圧センサーが装備されていることで、ペダルの踏み込み圧の強さに応じてステアリングハウジング内のサーボモーターが、エレキの方向旋回スピードをコントロールします。従来のダブルワイヤーシステムも搭載されており、ペダルの踏み込みの硬さも調整することができます。操作性の向上だけでなく、疲労の軽減にも貢献しています。ステアリングハウジング内のモーター主導で旋回するため、ペダルから足を離してもモーターが勝手に旋回することがありません。また、従来のペダルと同様にフロペラ回転の調整、モメンタリー、コンスタント機能に加え、i-PILOT 機能が新たに搭載されたことで、スポットロックもフットペダルで作動させることができます。ハイテク機能を搭載した次世代のフットペダルです。



ULTREX

レンタルボート用

ウルトレックス



DIGITAL
MAXIMIZER™



3 YEAR
REPLACEMENT
WARRANTY



SPOT-LOCK



US | 2



AUTOPILOT™



Bluetooth®



レンタルボート向けに開発された34インチショートシャフトの日本オリジナルモデル。スポットロックをはじめとする機能を、14ft (フィート) クラスのローボートで使用可能。1台のエレキに4台のリモコンをペアリング可能。

※ 14ft (フィート) 艇推奨モデル。

商品名	仕様	電圧 (ボルト)	推進力 (ポンド)	シャフト長 (インチ)	スピード変速 (前進 / 後進)	デジタルマキシマイザー	フロベラ	マウント	希望小売価格 (税込)	JAN コード
ULTREX 80/US2/IP 34 BT OKD	淡水	24	80	34	無段階	○	ウィードレスウェッジ2	リムーバブル	¥539,000	4950545430052



付属商品

リモコン付属
リモコンでの操作が可能



34インチシャフト
日本オリジナルの34インチ
ショートシャフトモデル



一体型の専用モノ・アーム
デザイン



フットコントローラー

FORTREX

レンタルボート用

フォルトレックス



DIGITAL
MAXIMIZER™



2 YEAR
WARRANTY



操作性と耐久性を両立させたハイエンドモデルに、ショートシャフトとヒンジドアを採用した日本オリジナルモデルが登場。EDGE マウントを標準装備し、モーターとマウントの脱着が可能となり、持ち運びに最適な1台。

商品名	仕様	電圧 (ボルト)	推進力 (ポンド)	シャフト長 (インチ)	スピード (前進 / 後進)	デジタルマキシマイザー	フロベラ	マウント	希望小売価格 (税込)	JAN コード
FORTREX 80-34 OKD	淡水	24	80	34	無段階	○	ウィードレスウェッジ2	コンパクトラッチ & ドア	¥349,800	4950545430069



付属商品

EDGE マウント
軽量でヒンジドアタイプの
EDGE マウントを標準装備



34インチシャフト
日本オリジナルの34インチ
ショートシャフトモデル



ディレクショナル
インジケーター



フットコントローラー

FORTREX

フォルトレックス

+

DIGITAL
MAXIMIZER™



Lift-Assist

2

YEAR
WARRANTY

バスボートの最強パートナーとなったフォルトレックス。一体型モノ・アームマウントにより強度が向上。ガス圧式ダンパー搭載で、揚げ降ろし時の負担を軽減。



商品名	仕様	電圧 (ボルト)	推進力 (ポンド)	シャフト長 (インチ)	スピード変速 (前進 / 後進)	デジタル マキシマイザー	プロペラ	マウント	希望小売価格 (税込)	JAN コード
FORTREX 80-45	淡水	24	80	45	無段階	○	ウィードレスウェッジ 2	リフトアシスト / パウガード 360°	¥310,200	0029402031948
FORTREX 80-52				52					¥319,000	0029402031955



》モーターイメージ



》一体型の専用モノ・アーム
デザイン



》リムーバブル
パウガード 360°
ボルト1本で簡単に脱着可能



》フットコントローラー



》ディレクショナル
インジケーター



》リフトアシストシステム
ガス圧式ダンパー搭載で
モーターの揚げ降ろしの
負担を 50% 軽減

MAXXUM

マクサム

+

DIGITAL
MAXIMIZER™

2

YEAR
WARRANTY

ミドルレンジのロングセラーモデルとして親しまれているマクサム。パウガード 360°を搭載することで、衝撃からシャフトを守り、アルミポートから FRP ポートまで幅広い使用が可能。



商品名	仕様	電圧 (ボルト)	推進力 (ポンド)	シャフト長 (インチ)	スピード (前進 / 後進)	デジタル マキシマイザー	プロペラ	マウント	希望小売価格 (税込)	JAN コード
MAXXUM 70-42	淡水	24	70	42	無段階	○	ウィードレスウェッジ 2	パウガード 360°	¥238,700	0029402022540



》モーターイメージ



》パウガード 360°



》フットコントローラー



》ディレクショナル
インジケーター

EDGE

エッジ

5 SPEED

2 YEAR WARRANTY

幅広いラインアップと扱い易さを追求したロングランモデル。操作性、耐久性を両立。ヒンジドアを採用することでシャフトの脱着を可能にし、持ち運びにも最適なフットコントロールモデル。



商品名	仕様	電圧 (ボルト)	推進力 (ポンド)	シャフト長 (インチ)	スピード変速 (前進 / 後進)	デジタル マキシマイザー	プロペラ	マウント	希望小売価格 (税込)	JAN コード
EDGE 45-36	淡水	12	45	36	5段階	-	パワー	コンパクトラッチ & ドア	¥108,900	0029402036264
EDGE 45-45				45					¥133,100	0029402036271
EDGE 55-45		24	55	45			¥156,200		0029402036318	
EDGE 70-45			70	¥176,000			0029402036349			



付属商品



EDGE マウント
ヒンジドアタイプでシャフトの脱着も簡単

モーターイメージ

フットコントローラー

ディレクショナルインジケーター

TRAXXIS

トラクシス

DIGITAL MAXIMIZER

2 YEAR WARRANTY

ワンハンドストウマウントなど、使い易さを追求したハイエンドモデル。チルト&テレスコピックハンドルを搭載し、座った状態での操船だけでなく、立ち上がった状態での操作も可能。



商品名	仕様	電圧 (ボルト)	推進力 (ポンド)	シャフト長 (インチ)	スピード変速 (前進 / 後進)	デジタル マキシマイザー	プロペラ	マウント	希望小売価格 (税込)	JAN コード
TRAXXIS 55-36	淡水	12	55	36	前進後進無段階	○	ウィードレスウェッジ 2	ワンハンドストウ	¥125,400	0029402033027
TRAXXIS 80-42		24	80	42					¥189,200	0029402033058



クイックロックカム
簡単に深度調整可能



ステアリングテンションコントロール
任意の重さに調整可能



バッテリーメーター搭載



チルト&テレスコピックハンドル採用



ワンハンドストウマウント
片手でモーターの揚げ降ろし可能

ENDURA MAX

エンデューラ マックス

+ DIGITAL MAXIMIZER™

2 YEAR WARRANTY



より細かく、スムーズなエンデューラ C2の使い易さに加え、デジタルマキシマイザーを搭載することで、5段階変速に比べ、最大約5倍もの時間バッテリーを長持ちさせることが可能。

商品名	仕様	電圧 (ボルト)	推進力 (ポンド)	シャフト長 (インチ)	スピード変速 (前進 / 後進)	デジタルマキシマイザー	プロペラ	マウント	希望小売価格 (税込)	JAN コード
ENDURA MAX 40-36	淡水	12	40	36	前進後進無段階	○	パワー	レバーロック	¥80,300	0029402037636
ENDURA MAX 45-36			45						¥85,800	0029402037643
ENDURA MAX 55-36			55						¥97,900	0029402037674



》モーターイメージ



》レバーロックブラケット



》バッテリーメーター



》テレスコピックハンドル



》バリエアブルスピードコントロール (無段階変速)



》デジタルマキシマイザー

ENDURA C2

エンデューラ シーツ

5 SPEED

2 YEAR WARRANTY



より簡単で、快適に。
バッテリーメーターやテレスコピックハンドルを搭載し、初めて使う方からベテランまでお使いいただけるロングセラーのエントリーモデル。

商品名	仕様	電圧 (ボルト)	推進力 (ポンド)	シャフト長 (インチ)	スピード変速 (前進 / 後進)	デジタルマキシマイザー	プロペラ	マウント	希望小売価格 (税込)	JAN コード
ENDURA C2 30-30	淡水	12	30	30	前進5/後進3	-	パワー	レバーロック	¥35,200	0029402036837
ENDURA C2 40-36			40	¥47,300					0029402036851	
ENDURA C2 50-36			50	¥52,800					0029402036875	
ENDURA C2 55-36			55	¥57,200					0029402036882	



》モーターイメージ



》レバーロックブラケット



》バッテリーメーター



》テレスコピックハンドル

RIPTIDE TRANSOM

リップタイト トランサム

5 SPEED

2 YEAR WARRANTY

DIGITAL MAXIMIZER

ロングセラーモデルであるリップタイトトランサム。テレスコピックハンドル採用やバッテリーメーターを搭載し、操作性も抜群。幅広いラインナップは、インフレータブルやスモールボートにも最適。



商品名	仕様	電圧 (ボルト)	推進力 (ポンド)	シャフト長 (インチ)	スピード変速 (前進/後進)	デジタルマキシマイザー	プロペラ	マウント	希望小売価格 (税込)	JANコード
RIPTIDE TRANSOM 45/SC-36	海水	12	45	36	前進5/後進3	-	パワー	レバーロック	¥96,800	0029402040865
RIPTIDE TRANSOM 55-36			55		前進後進無段階	○			¥151,800	0029402040605



▶ モーターイメージ



▶ レバーロックブラケット



▶ バッテリーメーター



▶ チルト&テレスコピックハンドル採用

FOR SALT WATER

RIPTIDE シリーズは海水対策を施し、各部に専用パーツを搭載し、腐食からモーターを守ります

▶ 海水対策コーティング

モーター部は、海水による腐食を防ぐための3層特殊コーティングを施しています。



▶ 密閉型基盤

海水対策のため基盤を完全密封。また、各コネクター部もヒートシュリンクで処理されています。



▶ 力強く、静かに

バッテリー消費を抑えたミンコタモーターは、ゆっくりと力強く静かに回転させることで発熱を抑え、モーターの寿命を延ばします。



▶ デジタルマキシマイザー

(全無段階変速モデルを採用)

デジタルコントロールによりバッテリー寿命を延ばし、熱によるダメージも低減します。5段階変速と比べて最大で約5倍ほどの時間バッテリーを長持ちさせることが可能です。

DIGITAL MAXIMIZER



▶ グラスファイバーコンポジットシャフト

シャフトがしなることで衝撃を吸収。グラスファイバーは錆や腐食にも強く、スチールシャフトの約3倍の耐久性を誇ります。

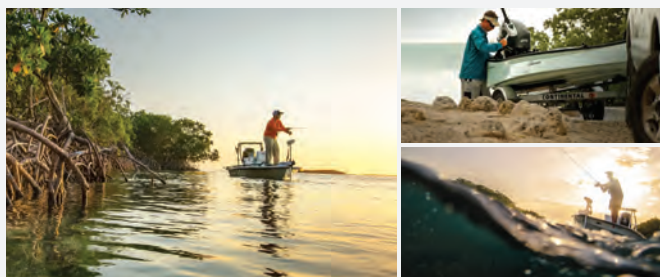

プロペラ適合表

▶ パワープロペラをウィードレスウェッジに替える場合

品番	パワープロペラ
2061121	MKP-2
2091170	MKP-37



ウィードレスウェッジ	プロップナットキット
MKP-6	MKP-9
MKP-32	MKP-9

※詳細はP.20をご覧ください。

▶ 旧モデルプロペラ

品番	標準モデル	プロップナットキット
2031151	MKP-1	MKP-11
2061151	MKP-3	MKP-9
2091121	MKP-4	MKP-10
2031130	MKP-5	MKP-11

ポンド数の選び方

▶ ボート重量とモーター推進力の目安

ボート重量 (ポンド)	推奨モーター推力 (ポンド)	電圧 (ボルト)	最大ボート全長※
1,500まで (約 675kg)	30	12	14フィート
2,000まで (約 900kg)	40-45		17-18 フィート
2,500まで (約 1,000kg)	50-55		20-21 フィート
3,000-3,500まで (約 1,350-1,575kg)	70	24	23フィート
4,000 (約 1,800kg)	80		25フィート
4,500-5,000 (約 2,025-2,250kg)	101-112		

※最大ボート全長はアメリカ参考値となりますので、ボート重量を基準にお選びください。

シャフト長の選び方

▶ ハンドコントロール

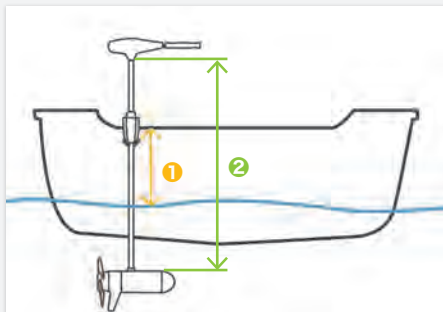

① 水面までの距離 (センチ)	② 推奨シャフト長 (インチ)
0 ~ 25	30
25 ~ 40	36
40 ~ 50	42

▶ フットコントロール

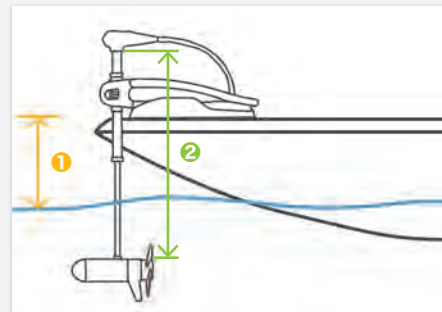

① 水面までの距離 (センチ)	② 推奨シャフト長 (インチ)
0 ~ 25	36
40 ~ 55	42 ~ 45
55 ~ 71	48 ~ 52

▶ i-PILOT

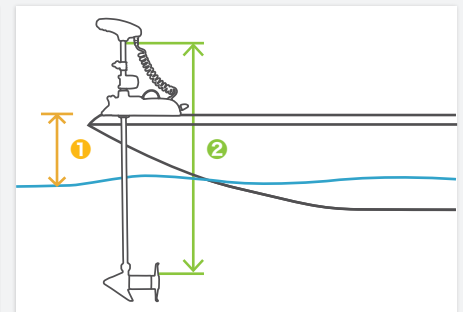

① 水面までの距離 (センチ)	② 推奨シャフト長 (インチ)
0 ~ 100	60
100 ~ 130	72
130 ~ 170	87

※トランサム及びバウから水面までの距離を測定してください。

※水面が荒れている場合は水線測定に13cm加算してください。/ i-PILOTの取り付けはボートショップ・マリーナにご相談ください。/ 1インチ = 約 2.54cm

▶ プロペラ内側 (背面)

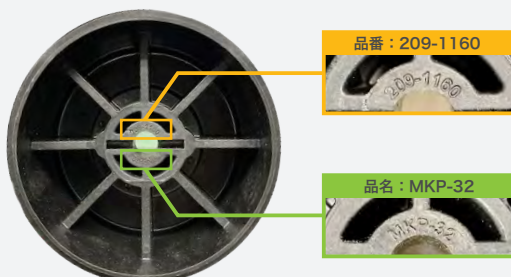

※モーターからプロペラを外し、内側にある7桁の品番をご確認ください。

※プロペラ紛失時など品番がわからない際は、モデル名・本体シリアルナンバーが必要です。





TALON

タロン

5 YEAR WARRANTY

ONE-BOAT NETWORK

Bluetooth

受注
取寄品

パワフルにボートをステイさせるシャローウォーターアンカー。

Bluetooth 搭載でハミンバードとの連携も可能。

※受注後のメーカー発注品となります。

商品名	電圧(ボルト)	重量(キログラム)	深度(メートル)	希望小売価格(税込)	JAN コード
TALON 8F BLACK	12	17.2	2.4	¥437,800	0029402046041
TALON 10F BLACK		19.5	3.0	¥451,000	0029402046102
TALON 12F BLACK		21.3	3.6	¥484,000	0029402046164
TALON 15F BLACK		24.9	4.5	¥550,000	0029402046201

※付属品：取付ブラケット・ネジ類、リモコン2個

TALONアクセサリ

TALON ワイヤレス フットリモコン

釣りをしながら簡単に操作ができるアクセサリ。Bluetooth通信により、配線のわずらわしさが解消されます。



商品名	希望小売価格(税込)	JAN コード
TALON ワイヤレスフットリモコン	¥38,610	0029402046515

TALON カバー

全天候型に対応し、耐久性に優れた専用カバー。

15 / 12 / 10 / 8フィート



商品名	希望小売価格(税込)	JAN コード
TALON カバー (15フィート)	¥27,830	0029402046492
TALON カバー (12/10フィート)	¥25,850	0029402046485
TALON カバー (8フィート)		0029402046478

TALON ジャックプレートアダプター

船外機専用アダプターボートの右舷・左舷側のどちらにも取り付けができ、船体に合わせて様々な角度調整が可能です。



商品名	希望小売価格(税込)	JAN コード
TALON ジャックプレートアダプター	¥99,110	0029402042371

TALON チルトブラケット

ボートの保管・水門などの狭い場所を通過する際に有効なマルチアクセサリ。



商品名	希望小売価格(税込)	JAN コード
TALON チルトブラケット	¥53,790	0029402040360

TALON特徴

ピボットデザイン

トランサム形状に合わせて取り付け角度を調整可能。



ビルトイン・LED ワークライト搭載

本体上部にブルーとホワイトのライトを搭載。早朝時の準備などで活躍する、3段階の輝度を調節可能。



Bluetooth® 搭載によるネットワーク接続

Bluetooth搭載のハミンバード魚群探知機とワイヤレス接続することで、魚群探知機からのTALONの操作が可能。

自動アンカリング機能

リモコン、本体あるいは別売りのフットペダルのボタンを押して、容易にアンカリング及び収納することが可能。自動的に連続3回打ち込み、水底であることを確認した後、最終的な打ち込みを行うオートドライブ機能を搭載。



ウェーブ吸収機能

ボートの上下の動きによるアンカーポールへの負荷、損傷を防止するためフロートサスペンションを搭載。



3種のアンカリングモード

底質に応じて、スタンダード、ソフト、ラフウォーターモードの3種のモードから選択することが可能。

MINN KOTA LINEUP

商品名	カテゴリ	電圧 (ボルト)	推進力 (ポンド)	シャフト長 (インチ)	最大電流 (アンペア)	スピード変速 (前進/後進)	デジタル マキシマ イザー	フロベラ	マウント	馬力換算	消費電力 (キロワット)	希望小売価格 (税込)	JAN コード	
》RIPTIDE TERROVA シリーズ														
RIPTIDE TERROVA 80/IP LINK 60 BT OKD	海水用 i-PILOT LINK	24	80	60	56	無段階	○	MKP-33	テローバ	1.8	1.34	¥559,900	4950545666246	
RIPTIDE TERROVA 112/IP LINK 87 BT		36	112	87	52			MKP-38		2.5	1.87	¥820,600	0029402048601	
RIPTIDE TERROVA 55/IP 60 BT OKD	海水用 i-PILOT	12	55	60	50			MKP-32		0.8	0.6	¥420,200	4950545430014	
RIPTIDE TERROVA 80/IP 60 BT OKD		24	80	60	56			MKP-33		1.8	1.34	¥493,900	4950545430021	
RIPTIDE TERROVA 112/IP 72 BT OKD		36	112	72	52			MKP-38		2.5	1.87	¥658,900	4950545430045	
》RIPTIDE TRANSOM シリーズ														
RIPTIDE TRANSOM 45/SC-36	海水用ハンド コントロール	12	45	36	42	前進 5/ 後進 3	-	MKP-2	レバーロック	0.6	0.5	¥96,800	0029402040865	
RIPTIDE TRANSOM 55-36		12	55	36	50	前進後進無段階	○	MKP-37		0.8	0.6	¥151,800	0029402040605	
》ULTREX シリーズ														
ULTREX 80/MDI/IP LINK 45 BT	淡水用 i-PILOT LINK	24	80	45	56	無段階	○	MKP-33	リフトアシスト	1.8	1.34	¥601,700	0029402047116	
ULTREX 80/MDI/IP LINK 52 BT		24	80	52	56			MKP-33		1.8	1.34	¥611,600	0029402047123	
ULTREX 112/MDI/IP LINK 45 BT		36	112	45	52			MKP-38		2.5	1.87	¥621,500	0029402047178	
ULTREX 112/MDI/IP LINK 52 BT		36	112	52	52			MKP-38		2.5	1.87	¥631,400	0029402047185	
ULTREX 80/US2/IP 34 BT OKD	淡水用 i-PILOT	24	80	34	56			MKP-33	リムーバブル	1.8	1.34	¥539,000	4950545430052	
ULTREX 80/US2/IP 45 BT		24	80	45	56			MKP-33	リフトアシスト	1.8	1.34	¥511,500	0029402042821	
ULTREX 80/US2/IP 52 BT		24	80	52	56			MKP-33		1.8	1.34	¥553,300	0029402042838	
ULTREX 112/US2/IP 45 BT		36	112	45	52			MKP-38		2.5	1.87	¥565,400	0029402042852	
ULTREX 112/US2/IP 52 BT		36	112	52	52			MKP-38		2.5	1.87	¥580,800	0029402042869	
》FORTREX シリーズ														
FORTREX 80-34 OKD	淡水用ケーブル フットコントロール	24	80	34	56	無段階	○	MKP-33		コンパクト ラッチ&ドア	1.8	1.34	¥349,800	4950545430069
FORTREX 80-45		24	80	45	56			MKP-33	リフトアシスト/ パウガード360°	1.8	1.34	¥310,200	0029402031948	
FORTREX 80-52		24	80	52	56			MKP-33	1.8	1.34	¥319,000	0029402031955		
》MAXXUM シリーズ														
MAXXUM 70-42	淡水用ケーブル フットコントロール	24	70	42	42	無段階	○	MKP-32	パウガード360°	1.3	1.0	¥238,700	0029402022540	
》EDGE シリーズ														
EDGE 45-36	淡水用ケーブル フットコントロール	12	45	36	42	5段階	-	MKP-2	コンパクト ラッチ&ドア	0.6	0.5	¥108,900	0029402036264	
EDGE 45-45		12	45	45	42			MKP-2		0.6	0.5	¥133,100	0029402036271	
EDGE 55-45		12	55	45	50			MKP-32		0.8	0.6	¥156,200	0029402036318	
EDGE 70-45		24	70	45	42			MKP-32		1.3	1.0	¥176,000	0029402036349	
》TRAXXIS シリーズ														
TRAXXIS 55-36	淡水用ハンド コントロール	12	55	36	50	前進後進無段階	○	MKP-32	ワンハンドストウ	0.8	0.6	¥125,400	0029402033027	
TRAXXIS 80-42		24	80	42	56			MKP-33		1.8	1.34	¥189,200	0029402033058	
》ENDURA MAX シリーズ														
ENDURA MAX 40-36	淡水用ハンド コントロール	12	40	36	42	前進後進無段階	○	MKP-2	レバーロック	0.6	0.5	¥80,300	0029402037636	
ENDURA MAX 45-36		12	45	36	42			MKP-2		0.6	0.5	¥85,800	0029402037643	
ENDURA MAX 55-36		12	55	36	50			MKP-37		0.8	0.6	¥97,900	0029402037674	
》ENDURA C2 シリーズ														
ENDURA C2 30-30	淡水用ハンド コントロール	12	30	30	30	前進 5/ 後進 3	-	MKP-2	レバーロック	0.4	0.3	¥35,200	0029402036837	
ENDURA C2 40-36		12	40	36	42			MKP-2		0.6	0.5	¥47,300	0029402036851	
ENDURA C2 50-36		12	50	36	42			MKP-37		0.6	0.5	¥52,800	0029402036875	
ENDURA C2 55-36		12	55	36	50			MKP-37		0.8	0.6	¥57,200	0029402036882	

i-PILOT® アクセサリー一覧

モーターアクセサリ



MK-1-DC

MK-2-DC

MK-3-DC

MKDC オルタネーターバッテリーメンテナー

商品名	希望小売価格 (税込)	JAN コード
MK-1-DC	¥38,500	0029402031788
MK-2-DC	¥47,300	0029402031795
MK-3-DC	¥60,500	0029402031801



RTA-54

海水用



RTA-17

海水用



MKA-21

淡水用



エレキモーターをボートデッキ面から簡単に脱着できるマウントアクセサリ。外枠をエレキマウント、内枠をデッキ面に取り付けます。エレキを長期保管する際に有効です。

クイックリリースマウント

商品名	対応モデル	仕様	希望小売価格 (税込)	JAN コード
RTA-54	RIPTIDE TERROVA (72 ~ 87 インチ以上)	海水	¥52,800	0029402046348
RTA-17	RIPTIDE TERROVA (60 インチ以下)			
MKA-21	TERROVA	淡水	¥29,700	0029402023813

コントローラーアクセサリ

RIPTIDE TERROVA IP BT
専用フットペダルRIPTIDE TERROVA IP ST
専用フットペダル

有線タイプのフットペダル。新たにスポットロックボタンが搭載され使い勝手が広がりました。オートパイロット機能、コーパイロット機能も搭載。

i-PILOT RIPTIDE TERROVA BT/ST 専用フットペダル

商品名	対応モデル	希望小売価格 (税込)	JAN コード
RIPTIDE TERROVA IP BT 専用フットペダル	RIPTIDE TERROVA IP BT	¥72,050	0029402044337
RIPTIDE TERROVA IP ST 専用フットペダル	RIPTIDE TERROVA IP ST	¥50,930	0029402030347



i-PILOT BT 専用リモコン

商品名	希望小売価格 (税込)	JAN コード
i-PILOT BT 専用リモコン	¥58,850	4950545660763



i-PILOT BT 専用マイクロリモコン

商品名	希望小売価格 (税込)	JAN コード
i-PILOT BT 専用マイクロリモコン	¥35,970	0029402042395

バッテリーアクセサリ



MKR-19 MKR-27

サーキットブレーカー (60A 防水)

商品名	希望小売価格 (税込)	JAN コード
MKR-19	¥13,090	0029402023554
MKR-27		0029402051380

※「MKR-19」は在庫がなくなり次第終了。



SB120 RED

アンダーソンコネクター

商品名	希望小売価格 (税込)	JAN コード
SB120 RED	¥2,200	1401000910006



MKR-21 MKR-23

AC パワーポート黒/白 (メス)

商品名	希望小売価格 (税込)	JAN コード
MKR-21	¥4,950	0029402028054
MKR-23		0029402031894



MKR-28

モータープラグ

商品名	希望小売価格 (税込)	JAN コード
MKR-28	¥31,900	0029402051526



配線長さ: 25cm 配線長さ: 25cm
配線長さ(プラグ込み): 26cm 配線長さ(プラグ込み): 26cm

MKR-12

クイックコネクタプラグ

商品名	希望小売価格 (税込)	JAN コード
MKR-12	¥3,300	0029402010318



MK-BM-1D

デジタルバッテリーメーター

商品名	希望小売価格 (税込)	JAN コード
MK-BM-1D	¥5,500	0029402029686

i-PILOT® LINK™ アクセサリ



RIPTIDE TERROVA IP LINK BT / ULTREX IP LINK BT
シリーズ専用リモコン

リモコン

商品名	希望小売価格 (税込)	JAN コード
i-PILOT LINK 専用リモコン	¥102,300	4950545662521



AS ECX 30E

イーサネット延長ケーブル

商品名	希望小売価格 (税込)	JAN コード
AS ECX 30E	¥24,090	0082324035432



MKA-55

ハウマウントスタビライザー

商品名	希望小売価格 (税込)	JAN コード
MKA-55	¥22,880	0029402044276



RIPTIDE TERROVA IP LINK BT / ULTREX IP LINK BT
シリーズ専用ケーブル

USB充電ケーブル

商品名	希望小売価格 (税込)	JAN コード
i-PILOT LINK 専用 USB充電ケーブル	¥5,500	4950545662453



AS EC QDE

イーサネットアダプターケーブル

商品名	希望小売価格 (税込)	JAN コード
AS EC QDE	¥7,150	0082324509193



AS EC 5E ~ 30E

イーサネットケーブル

商品名	希望小売価格 (税込)	JAN コード
AS EC 5E (1.5m)	¥11,880	0082324052347
AS EC 10E (3m)	¥13,200	0082324509162
AS EC 20E (6m)	¥15,620	0082324509179
AS EC 30E (9m)	¥24,090	0082324509186

MINN KOTA アクセサリー一覧

TWIST BRACKET

簡単にモーターの揚げ降ろしができる定番アクセサリ

ツイストブラケット

- ヒンジドデザイン & スペーサー標準装備でフットコントロール / ハンドコントロールどちらも対応。
- 12 ボルト / 55 ポンドまでのモーターに対応。
- 海水対策済。

使用方法

- ① エレキを水中に降ろしている状態にします。
- ② ブラケット上部のロックバーを押し、ロックを解除してエレキを跳ね上げます。
- ③ エレキをシャフトが水平になるまで跳ね上げたら、右または左方向にひねります。
- ④ 写真のように、エレキを船内に収納します。エレキを水中に降ろす際は、④～①の順で行ってください。

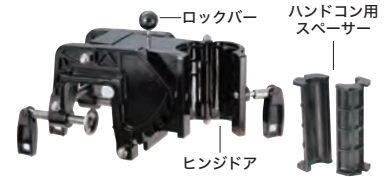

<幅広タイプ>

品番	商品名	クランプ幅 最大値(ミリ)	希望小売価格 (税込)	JAN コード
1452510002	ツイストブラケット	62	¥27,280	4950545665928
1452510003 ※1	ツイストブラケット(幅広タイプ)	130	¥26,400	4950545665935
1452500004 ※2	ヒンジ部ノブ / ボルト / スリーブセット	-	¥1,430	4950545665911

※1 在庫がなくなり次第終了。
 ※2 2個必要な場合は2個ご注文ください。

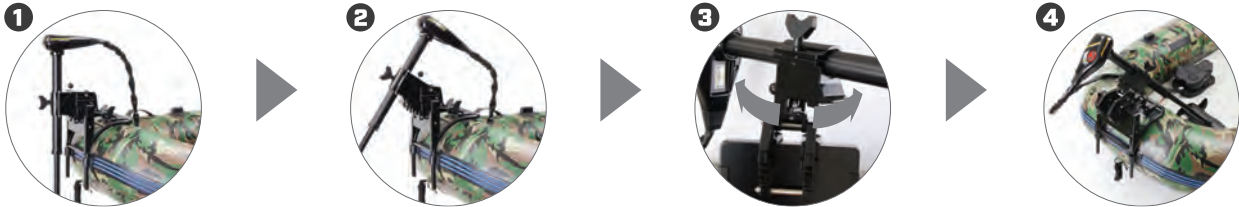

モーターアクセサリ



2991700

マウント

商品名	希望小売価格 (税込)	JAN コード
EDGEマウント	¥38,500	4950545657466



淡水用

MKA-23

クイックリリースマウント (EDGE/MAXXUM/FORTREX 用)

商品名	希望小売価格 (税込)	JAN コード
クイックリリースマウント	¥36,300	0029402023837

※ 52 インチシャフトまで対応



MKA-49

ケーブル & ハンドル

商品名	希望小売価格 (税込)	JAN コード
エレキワイヤーケーブル	¥15,840	0029402041824



MKA-4

パウスタビライザー (MAXXUM/MAXXUM PRO マウント用)

商品名	希望小売価格 (税込)	JAN コード
パウスタビライザー	¥10,560	0029402010264

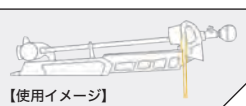

【使用イメージ】



MKA-50

パウスタビライザー (FORTREX 用)

商品名	希望小売価格 (税込)	JAN コード
パウスタビライザー	¥18,370	4950545657114



キャリーバッグ (ハンドコントロール用)

商品名	希望小売価格 (税込)	JAN コード
キャリーバッグ	¥8,580	4950545665942

※在庫がなくなり次第終了。

プロペラ



MKP-37/MKP-1/MKP-2

パワー

商品名	希望小売価格 (税込)	JAN コード
MKP-1	¥7,986	4950545663719
MKP-2	¥4,950	0029402781157
MKP-37	¥9,460	0029402035472



MKP-24/MKP-8/MKP-7/MKP-6

ウィードレスウェッジ

商品名	希望小売価格 (税込)	JAN コード
MKP-6	¥7,260	0029402781256
MKP-7	¥9,460	0029402781188
MKP-24 ※	¥12,100	0029402007943

※在庫がなくなり次第終了。



MKP-38/MKP-33/MKP-32

ウィードレスウェッジ 2

商品名	希望小売価格 (税込)	JAN コード
MKP-32	¥9,460	0029402022298
MKP-33	¥15,510	0029402022304
MKP-38		0029402041138

モーターパーツ



MKP-9/MKP-10



MKP-23/MKP-34

フロップナットキット

商品名	希望小売価格 (税込)	JAN コード
MKP-9 (プラスチック)	¥2,860	0029402650101
MKP-10 (プラスチック)		0029402650118
MKP-23 (メタル)		0029402012817
MKP-34 (メタル)		0029402022311

※ MKP-23 はナット・ワッシャーのみ



2092600(12V)



2262658(24/36V)

ドライピン

商品名	電圧 (ボルト)	希望小売価格 (税込)	JAN コード
2092600	12V用	¥165	4950545651419
2262658	24V用		4950545654311
	36V用		



MKA-43 (17"-25")

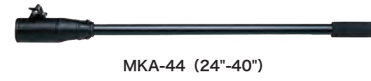

MKA-44 (24"-40")

テレスコピックエクステンションハンドル

商品名	希望小売価格 (税込)	JAN コード
MKA-43 (17"-25")	¥11,550	0029402031702
MKA-44 (24"-40")	¥16,390	0029402031719



2771500/2321505/2771501

デブスカラー

(RIPTIDE TERROVA ST/BT 用・ULTREX 用)

商品名	希望小売価格 (税込)	JAN コード
2771500 (RIPTIDE TERROVA ST 用)	¥4,257	4950545659255
2771505 (RIPTIDE TERROVA BT 用)	¥3,036	4950545661449
2771501 (ULTREX 用)	¥2,486	4950545663313



2992730/2992731/2992732

リフトアシストカラー (RIPTIDE TERROVA 用)

商品名	希望小売価格 (税込)	JAN コード
2992730 (55 ボンド用)	¥29,370	4950545660749
2992731 (80 ボンド用)		4950545660657
2992732 (112 ボンド用)		4950545660756



2260905

EDGE マウント用ノブ

商品名	希望小売価格 (税込)	JAN コード
2260905	¥1,551	4950545654816

※リテイニングワッシャーが別途必要です。
モデル：2261728 希望小売価格 (税込)：¥44
JAN コード：4950545654359



MKA-27

シーアンカー

商品名	希望小売価格 (税込)	JAN コード
MKA-27	¥15,620	0029402026722



強風の中でボートポジションをコントロールする際に絶大な威力を発揮します。ウェイトとフロートを内蔵しているので、水中に投入することで自動的にパラシュートが開きます。





MKA-28

フロートハーネス

商品名	希望小売価格 (税込)	JAN コード
MKA-28	¥13,310	0029402026739





HUMMINBIRD LINEUP

APEX SERIES	APEX 19 MEGA SI+ CHARTPLOTTER / マップセット	APEX 16 MEGA SI+ CHARTPLOTTER / マップセット	APEX 13 MEGA SI+ CHARTPLOTTER / マップセット
	受注取寄品 	受注取寄品 	受注取寄品 
ディスプレイ	18.5 インチ TFT カラー液晶 (タッチパネル)	15.6 インチ TFT カラー液晶 (タッチパネル)	13.3 インチ TFT カラー液晶 (タッチパネル)
AUTOCHART LIVE	○	○	○
GPS	○ (内蔵)	○ (内蔵)	○ (内蔵)
※ MAP	○ / ●	○ / ●	○ / ●
ヘディングセンサー	●	●	●
TARGETLOCK	●	●	●
MEGA LIVE IMAGING	●	●	●
MEGA 360 IMAGING	●	●	●
360 IMAGING	●	●	●
ネットワーク	●	●	●
i-PILOT LINK	●	●	●
サイドイメージ	●	●	●
振動子	標準装備	標準装備	標準装備
NMEA2000	●	●	●
AIRMAR®	●	●	●
希望小売価格 (税込)	¥1,532,300 ※ ¥1,554,300	¥1,295,800 ※ ¥1,317,800	¥1,119,800 ※ ¥1,141,800
JAN コード	0082324054549	0082324055331	0082324055324
掲載ページ	P.33 ~ 34		





○: オプション適合品 / ●: オプション対応可 ※は淡水マップセット価格

SOLIX G3 SERIES	SOLIX 15 CHIRP MEGA SI+ GPS G3 / マップセット	SOLIX 12 CHIRP MEGA SI+ GPS G3 / マップセット	SOLIX 10 CHIRP MEGA SI+ GPS G3 / マップセット
			
ディスプレイ	15.4 インチ TFT カラー液晶 (タッチパネル)	12.1 インチ TFT カラー液晶 (タッチパネル)	10.1 インチ TFT カラー液晶 (タッチパネル)
AUTOCHART LIVE	○	○	○
GPS	○ (内蔵)	○ (内蔵)	○ (内蔵)
※ MAP	○ / ●	○ / ●	○ / ●
ヘディングセンサー	●	●	●
TARGETLOCK	●	●	●
MEGA LIVE IMAGING	●	●	●
MEGA 360 IMAGING	●	●	●
360 IMAGING	●	●	●
ネットワーク	●	●	●
i-PILOT LINK	●	●	●
サイドイメージ	●	●	●
振動子	標準装備	標準装備	標準装備
NMEA2000	●	●	●
AIRMAR®	●	●	●
希望小売価格 (税込)	¥933,900 ※ ¥955,900	¥799,700 ※ ¥821,700	¥617,100 ※ ¥639,100
JAN コード	0082324054877	0082324054891	0082324054914
掲載ページ	P.35 ~ 36		

○: オプション適合品 / ●: オプション対応可 ※は淡水マップセット価格

HELIX G4N SERIES	HELIX 15 CHIRP MEGA SI+ GPS G4N / マップセット	HELIX 12 CHIRP MEGA SI+ GPS G4N / マップセット	HELIX 10 CHIRP MEGA SI+ GPS G4N / マップセット	HELIX 10 CHIRP MEGA DI+ GPS G4N CHO 振動子なし / マップセット	HELIX 9 CHIRP MEGA SI+ GPS G4N / マップセット
				NEW 	
ディスプレイ	15.4インチ TFT カラー液晶	12.1インチ TFT カラー液晶	10.1インチ TFT カラー液晶	10.1インチ TFT カラー液晶	9インチ TFT カラー液晶
AUTOCHART LIVE	○	○	○	○	○
GPS	○ (内蔵)	○ (内蔵)	○ (内蔵)	○ (内蔵)	○ (内蔵)
※ MAP	○ / ●	○ / ●	○ / ●	○ / ●	○ / ●
ヘディングセンサー	●	●	●	●	●
TARGETLOCK	●	●	●	●	●
MEGA LIVE IMAGING	●	●	●	●	●
MEGA 360 IMAGING	●	●	●	●	●
360 IMAGING	●	●	●	●	●
ネットワーク	●	●	●	●	●
i-PILOT LINK	● <small>(英語言語メニュー選択時のみ接続可)</small>	● <small>(英語言語メニュー選択時のみ接続可)</small>	● <small>(英語言語メニュー選択時のみ接続可)</small>	● <small>(英語言語メニュー選択時のみ接続可)</small>	● <small>(英語言語メニュー選択時のみ接続可)</small>
サイドイメージ	●	●	●	-	●
振動子	標準装備	標準装備	標準装備	標準装備なし	標準装備
NMEA2000	●	●	●	●	●
希望小売価格 (税込)	¥676,500 ※ ¥698,500	¥569,800 ※ ¥591,800	¥409,200 ※ ¥431,200	¥327,800 ※ ¥349,800	¥306,900 ※ ¥328,900
JAN コード	0082324054792	0082324055133	0082324055041	0082324055058	0082324055027
掲載ページ	P.37 ~ 38				

○：オプション適合品 / ●：オプション対応可 ※は淡水マップセット価格

HELIX 7 G4 SERIES & PiranhaMAX 4 DI	HELIX 7 CHIRP MEGA SI GPS G4N / マップセット	HELIX 7 CHIRP MEGA SI GPS G4 / マップセット	HELIX 7 CHIRP SI GPS G4 / マップセット	PiranhaMAX 4 DI
				
ディスプレイ	7インチ TFT カラー液晶	7インチ TFT カラー液晶	7インチ TFT カラー液晶	4.3インチカラー液晶
AUTOCHART LIVE	○	○	○	-
GPS	○ (内蔵)	○ (内蔵)	○ (内蔵)	-
※ MAP	○ / ●	○ / ●	○ / ●	-
ヘディングセンサー	●	●	●	-
TARGETLOCK	●	-	-	-
MEGA LIVE IMAGING	●	-	-	-
MEGA 360 IMAGING	-	-	-	-
360 IMAGING	●	-	-	-
ネットワーク	●	-	-	-
i-PILOT LINK	● <small>(英語言語メニュー選択時のみ接続可)</small>	-	-	-
サイドイメージ	●	●	●	-
振動子	標準装備	標準装備	標準装備	標準装備
NMEA2000	●	-	-	-
希望小売価格 (税込)	¥223,300 ※ ¥245,300	¥177,100 ※ ¥199,100	¥113,300 ※ ¥135,300	¥44,000
JAN コード	0082324056277	0082324056178	0082324056130	0082324048746
掲載ページ	P.39 ~ 40			

○：オプション適合品 / ●：オプション対応可 ※は淡水マップセット価格

MEGA **LIVE** IMAGING



MEGA LIVE
使用動画



リアルタイムなノンストップ描写

MEGA IMAGING 周波数がノンストップで水中の情報を表示させることで、水中の状態を動きとして理解することができます。



描写最適化されたソナー角度

MEGA LIVE IMAGING のビーム照射角度は幅 20° 横 120° の範囲に照射し、水中を泳ぐ魚や構造物、ルアーなどの動きや形を捉えることが可能。



外部ソナーボックス内蔵

MEGA LIVE IMAGING は外部ソナーボックスと呼ばれる情報処理装置を振動子に内蔵。外部ソナーボックスが一体型になっていることで、電源ケーブルとネットワークケーブルの 2 本の接続でポートデッキ上での取り付けが簡単にできます。

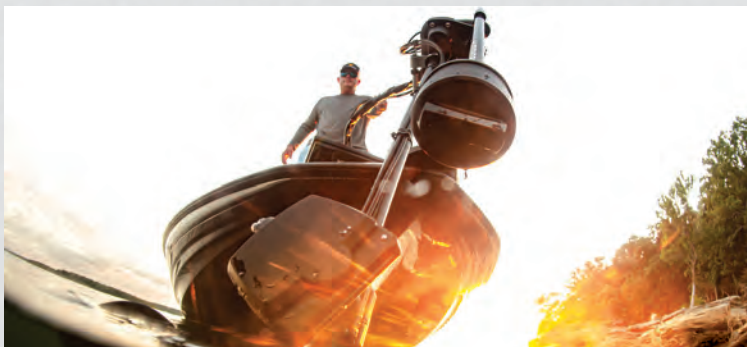

MEGA LIVE IMAGING 電源コード



モデル : PC 13
希望小売価格 (税込) : ¥14,300
JAN コード : 0082324055478

対応機種

APEX シリーズ (19・16・13インチモデル)
SOLIX CHIRP MEGA SI+ GPS G2~G3 (15~10インチモデル)
HELIX CHIRP MEGA SI+ GPS G3N~G4N (15~7インチモデル)*
* 7インチモデルは HELIX 7 CHIRP MEGA SI GPS G4N のみ



MEGA LIVE IMAGING

品番：MEGA LIVE IMAGING 最大電流値：0.9A
 周波数：1.05 CHIRP MHz 希望小売価格（税込）：¥299,200
 入力：10-18VDC JANコード：0082324055812

対応モデル

APEXシリーズ（19・16・13インチモデル）
 SOLIX CHIRP MEGA SI+ GPS G2~G3（15~10インチモデル）
 HELIX CHIRP MEGA SI+ GPS G3N~G4N（15~7インチモデル）*
 ※7インチモデルはHELIX 7 CHIRP MEGA SI GPS G4Nのみ

取付イメージ

画像のようにエレキモーターのシャフトへ固定して使用します。外部ソナーボックスの必要がなく、電源ケーブルとイーサネットケーブルの2本のみで、ボートデッキ上をシンプルにすることが可能。また、ランドスケープモードマウントを使用することで簡単にフォワード、ダウン、ランドスケープの3つのモードを切り替えをすることができる便利なブラケットを搭載。



フォワードモード

ボート前方をリアルタイムで映し出すことができ、より正確なキャストやアプローチに最適なモード。

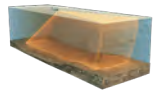

ダウンモード

ボートの下を泳ぐ魚や構造物の詳細な画像をリアルタイムで見ることが可能。ジギングやドロップショットなどの落とし込むような釣りに最適なモード。

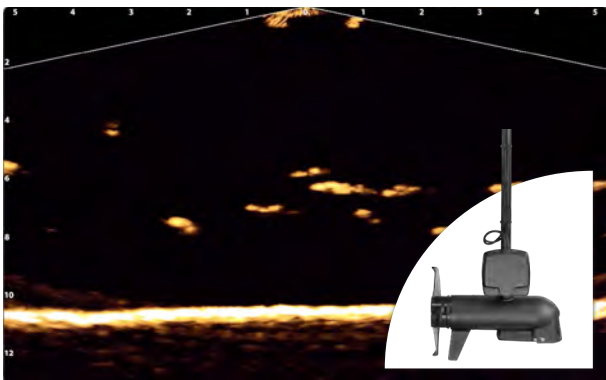

ランドスケープモード

ボート前方の周りを探索するのに優れたツール機能。構造物やリアルタイムで泳ぐ魚を広範囲から見つけるのに最適なモード。

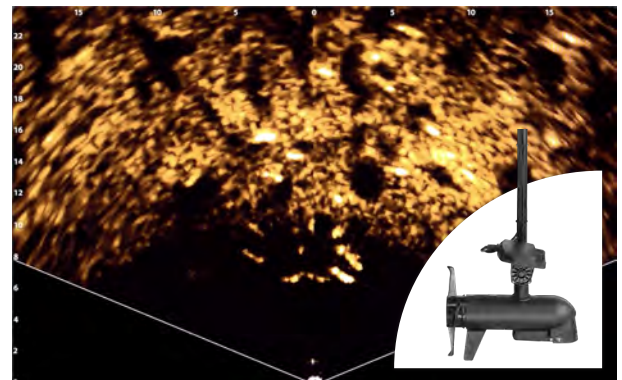
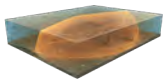

NEW

MEGA **LIVE** IMAGING™ TARGETLOCK™

品番：MEGA LIVE IMAGING TARGETLOCK
 入力：10～12VDC
 最大電流値：1.2A
 エレキ対応機種：ULTREXシリーズ
 希望小売価格：¥382,800
 JANコード：0082324057007

TARGETLOCK
使用動画



対応モデル

APEXシリーズ (19・16・13インチモデル)
 SOLIX CHIRP MEGA SI+ GPS G2～G3 (15～10インチモデル)
 HELIX CHIRP MEGA SI+ GPS G3N～G4N (15～7インチモデル)*
 *7インチモデルは HELIX 7 CHIRP MEGA SI GPS G4Nのみ

LOCK ON. FISH ON.

MEGA LIVE IMAGING と合わせて使う TARGETLOCK。
 魚がいるストラクチャーに対して「焦点」を当て続け、確実に狙いを定めることができます。
 設定次第では、TARGETLOCK が広範囲を探るように機器が自動で動き、ストラクチャーは勿論のこと、魚が動く方向やいる層までも把握ができます。

ULTREX LINK シリーズ	ULTREX シリーズ
●	●
●	×
●	×
●	×

【重要】
 「×」になっている所はP.26にある「アップグレードキット」を付けることで全ての機能が使用できるようになります。

ターゲットロック機能
 ボートポジショニングに関係なく、振動子の向きを任意の方向へ保持させることが可能。

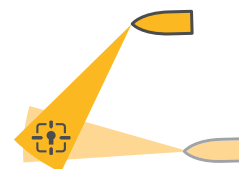

ミンコタステア機能
 (i-PILOT LINK モデルのみ対応)
 ULTREX と連携すれば、フットペダルと同時に MEGA LIVE IMAGING の向きを動かすことが可能。

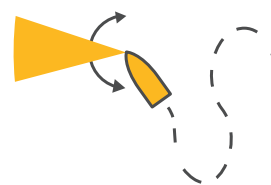

メガライブスイープ機能
 (i-PILOT LINK モデルにヘディングセンサー接続時のみ対応)
 ボートの前方 120° (左右それぞれ 60°) を自動でスイープさせる機能です。ベイトの群れや対象物を探すことが可能。

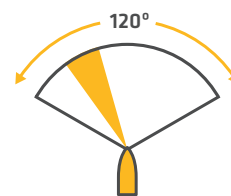

ワンボートネットワークボタン
 (i-PILOT LINK モデルのみ対応)

ワンボートネットワークボタンに下記のお好みの機能を登録できる。ミンコタステア機能、メガライブスイープ機能、MEGA LIVE ソナーの各モードの ON/OFF ウェイポイントの登録、ホームポジションへの移行がボタン一つで操作可能。

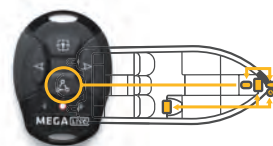



MEGA LIVE IMAGING TARGETLOCK + MEGA LIVE IMAGING™

TARGETLOCK ACCESSORIES

i-PILOT LINK™ アップグレードキット



専用コントロールヘッド



専用リモコン



充電用 USB ケーブル



イーサネットケーブル



ULTREX US2 BT シリーズ

商品名	仕様	電圧 (ボルト)	梱包物	希望小売価格 (税込)	JAN コード
ULTREX用LINK アップグレード コントロールヘッド	淡水	24-36	専用コントロールヘッド	¥124,311	4950545663948
ULTREX用LINK アップグレードキット	淡水	24-36	専用コントロールヘッド、専用リモコン、充電用 USB ケーブル (1.5m)、イーサネットケーブル (9m)	¥97,900	4950545664068

マウントプレート



デュアルマウントプレート

商品名	対応モデル	希望小売価格 (税込)	JAN コード
MEGA LIVE TARGETLOCK M360 Dual Mount Kit	ULTREX シリーズ	¥43,780	0082324057014

コントローラーアクセサリ



ターゲットロックリモコン

商品名	対応モデル	希望小売価格 (税込)	JAN コード
MEGA LIVE TARGETLOCK REMOTE	TARGET LOCK	¥27,280	0082324057328

強化ダンパー



ULTREX 強化ダンパーマウント

TARGETLOCKとMEGA 360を付けた状態で、揚げ下ろしが軽くなる強化ダンパーを搭載。

商品名	対応モデル	希望小売価格 (税込)	JAN コード
ULTREX MEGA360/ TargetLock マウント 80/45	ULTREX シリーズ	¥132,000	0029402052431
ULTREX MEGA360/ TargetLock マウント 80-112/52-60			0029402052448
ULTREX MEGA360/ TargetLock マウント 112-45			0029402052455



MEGA 360 IMAGING

ご好評いただいている MEGA 360 IMAGING は、周辺のストラクチャーを短時間で広範囲を見渡すことができ、最大半径 38m を探索可能です。



細部まで捉える360°ビームソナー

自船の周り 360° の水底を 1.2MHz のビームで探索可能です。圧倒的な描写力を実現します。ベイトの動きも捉えられるケースも。

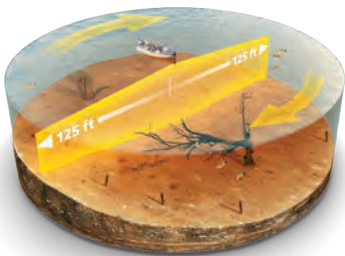

ダイヤルインスイープエリア

10° から 360° まで任意の角度・方向で設定が可能です。様々なシチュエーションに対応します。

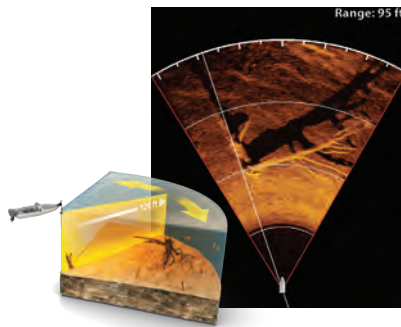

取り付けラインアップ

取り付けはミンコタ ULTREX シリーズと FORTREX シリーズの 2ラインアップです。

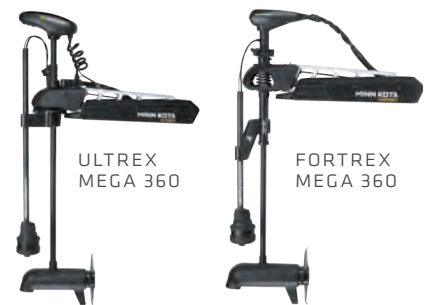



MEGA 360 IMAGING
ULTREX
使用動画



MEGA 360 IMAGING ULTREX

品番：MEGA 360 IMAGING ULTREX 長さ：991mm
周波数：455kHz/MEGA 最大電流値：0.5A
入力：10-18VDC 希望小売価格（税込）：¥346,500
重量：5.45kg JANコード：0082324054570

ULTREX 取り付け推奨

SOLIX 用振動子延長ケーブル、HELIX 用変換ケーブル付属。
魚探本体の振動子ポートに接続。
本体付属の振動子と併用するには、別途 Y ケーブルが必要。

[APEX/SOLIX 用] 14M360 2DDI Y

[HELIX 用] 9M360 2DDI Y

▶ 対応モデル

APEX シリーズ (19・16・13インチモデル)
SOLIX CHIRP MEGA SI+ GPS G2~G3 (15~10インチモデル)
HELIX CHIRP MEGA SI+ GPS G3N~G4N (15~8インチモデル)



MEGA 360 IMAGING
FORTREX
使用動画



MEGA 360 IMAGING FORTREX

品番：MEGA 360 IMAGING FORTREX 長さ：686mm
周波数：455kHz/MEGA 最大電流値：0.5A
入力：10-18VDC 希望小売価格（税込）：¥346,500
重量：4.54kg JANコード：0082324054563

FORTREX 取り付け推奨

SOLIX 用振動子延長ケーブル、HELIX 用変換ケーブル付属。
魚探本体の振動子ポートに接続。
本体付属の振動子と併用するには、別途 Y ケーブルが必要。

[APEX/SOLIX 用] 14M360 2DDI Y

[HELIX 用] 9M360 2DDI Y

▶ 対応モデル

APEX シリーズ (19・16・13インチモデル)
SOLIX CHIRP MEGA SI+ GPS G2~G3 (15~10インチモデル)
HELIX CHIRP MEGA SI+ GPS G3N~G4N (15~8インチモデル)



MEGA 360 IMAGING UNIVERSAL

品番：MEGA 360 IMAGING UNIVERSAL 長さ：1,270mm
周波数：455kHz/MEGA 最大電流値：0.5A
入力：10-18VDC 希望小売価格（税込）：¥407,000
重量：7.26kg JANコード：0082324055355

船体取り付け推奨

魚探本体の振動子ポートに接続。
本体付属の振動子と併用するには、別途 Y ケーブルが必要。

[APEX/SOLIX 用] 14M360 2DDI Y

[HELIX 用] 9M360 2DDI Y

▶ 対応モデル

APEX シリーズ (19・16・13インチモデル)
SOLIX CHIRP MEGA SI+ GPS G2~G3 (15~10インチモデル)
HELIX CHIRP MEGA SI+ GPS G3N~G4N (15~8インチモデル)

MEGA 360 IMAGING ACCESSORIES



▶ MEGA 360 IMAGING 電源コード

希望小売価格（税込）：¥4,180
JANコード：4950545432865



APEX/SOLIX 用



HELIX 用

▶ **[APEX/SOLIX 用]** 14 M360 2DDI Y

▶ **[HELIX 用]** 9 M360 2DDI Y

[APEX/SOLIX 用] 14 M360 2DDI Y

希望小売価格（税込）：¥18,700

JANコード：0082324054860

[HELIX 用] 9 M360 2DDI Y

希望小売価格（税込）：¥13,860

JANコード：0082324054853

※MEGA 360 は、本体振動子ポートに取り付けをするため、通常振動子と併用するには、こちらの Y ケーブルが必要となります。こちらをご利用いただくと、MEGA 360 と MEGA サイドイメージは MEGA 360 振動子から、MEGA ダウンと 2D 機能は通常振動子から情報を取得するセッティングとなります。

MEGA IMAGING

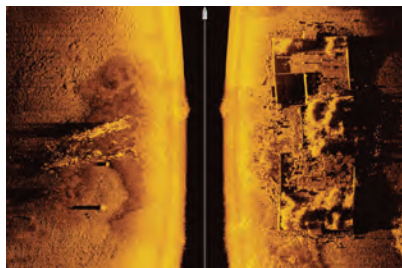

MEGA CLEAR. SEE FISH, CATCH FISH

メガイメージング機能は 1.2MHz チャープビームを使い圧倒的な描写を実現します。深度の最大検索範囲が従来の 38m から 60m に広がりました。他の追従を許さないハミンバードのイメージング技術を是非体感してください。

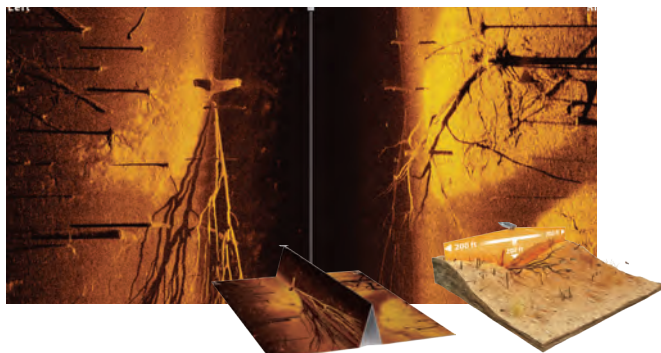

メガサイドイメージング+

最大探索範囲が 38m から 60m に進化しました。秘密はハミンバード独自の振動子製造技術と振動子に使われる高品質なクリスタル。魚、沈み物の探査が更に素早く、効率的になります。455kHz ビームを使用することで最大 120m の探索範囲を実現します。

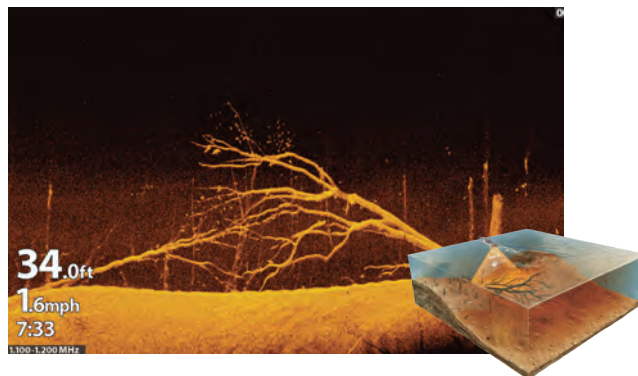

メガダウンイメージング+

ダウンイメージングも最大探索範囲が 38m から 60m に進化しました。メガサイドイメージング+で、見つけた対象物をより詳細に描写できます。枝の先についた魚も見逃さない描写力を誇ります。

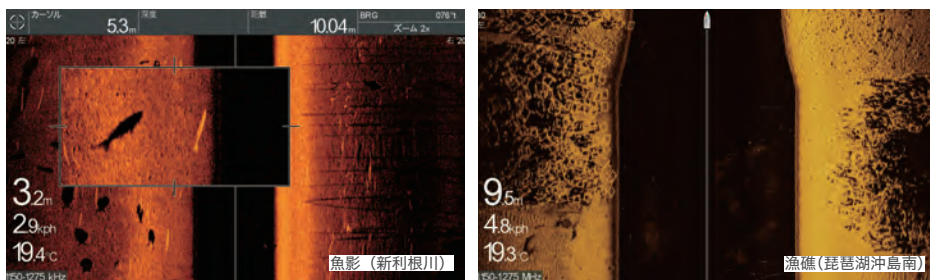

メガイメージング+搭載モデル

APEX シリーズ
(19・16・13 インチモデル)
SOLIX CHIRP MEGA SI+ GPS G2 ~ G3
(15 ~ 10 インチモデル)
HELIX CHIRP MEGA SI+ GPS G3N ~ G4N
(15 ~ 8 インチモデル)

※ HELIX 7 G3/G4 シリーズは従来メガイメージングを採用のため、探索範囲は 38m となります。



デュアルスペクトラムチャープ

DUAL SPECTRUM CHIRP

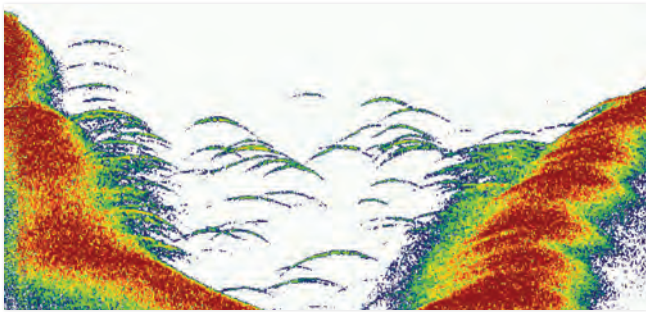

2D 魚探の革新

2D 魚探機能にも注目すべき機能が搭載されています。チャープ機能はもちろんのこと、ビームの指向角も変化させれば、魚の反応をよりわかりやすくし、より細かく対象物を捉えることができます。指向角の変更ができるのはハミンバードだけの新技術です。



チャープビーム+指向角設定

上図のように指向角の設定を変更することができ、指向角に合わせてビーム周波数を変動します。左図のように、角度を広げることでジグの動きを捉えやすくしたり、対象物を見つけやすくすることができます。狭い角度にすれば、より詳細部の精度があがり、魚を立木や水底、構造物から分離して表示することができます。

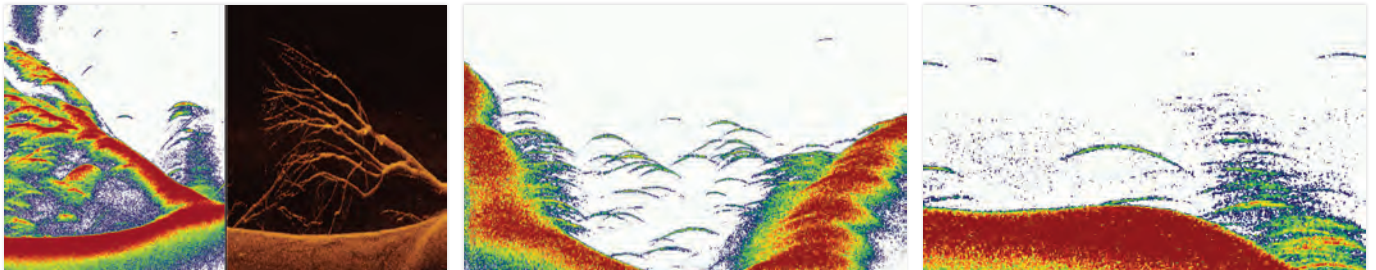

魚影をよりわかりやすく、より確実に

デュアルスペクトラムチャープ機能により、従来の魚探機能と比べ、より確実に魚やターゲットを判別することが可能になります。大型の魚影はより綺麗なアーチで表示され、立木の輪郭も従来より判別しやすくなります。サイドイメージング・ダウンイメージングと併用すれば、より水中の情報を明確に理解することができます。



デュアルスペクトラムチャープ搭載モデル

SOLIX CHIRP MEGA SI+ GPS G3 (15～10インチモデル)

HELIX CHIRP MEGA SI+ GPS G4N (15～7インチモデル)

※振動子は従来品と異なります。

一つの振動子にメガサイド、メガダウン・2D (デュアルスペクトラムチャープ) を搭載 (モデルにより、振動子の形状は写真と異なる場合があります)。





オートチャート ライブ

AUTOCHART LIVE

見えない環境変化を解決する革新的なソフトウェア

振動子がロギングした水底の情報をマップデータでライブ表示できる、ハミンバードが誇る革新的なソフトウェア。従来のマップ上では確認できなかった最新情報を瞬時にライブ表示。見えない環境変化はオートチャートライブで解決できます。

- 標準装備モデル：APEX シリーズ
SOLIX シリーズ
HELIX G4N / G4 / G3N / G3 シリーズ / HELIX G2N / G2 シリーズ
HELIX 9 ~ 12 G1 シリーズ

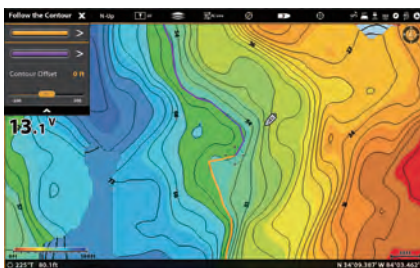

等深線の表示

走行時に計測した深度を等深線で画面に表示します。

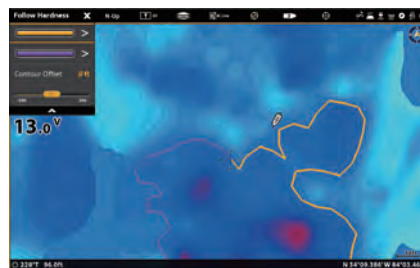

底質の色表示

振動子が受信した水底からの反射音波の強弱で識別する底質を、色別で画面に表示します。



ウィードエリアの表示

振動子が受信した反射音波の強弱で識別するウィードを、色別で画面に表示します。

オートチャート プロ

AUTOCHART PRO

AUTOCHART PROでは、サイドイメージのデータをログし、水底地形図を作成することが可能です。お気に入りのエリアポイント周辺を徹底的にロギングすれば、自分だけのオリジナルマップを作成することができます。

PC 専用ソフトウェア CD ROM
AUTOCHART Zero Line SD カード付属 (ログ専用)

商品名	希望小売価格 (税込)	JAN コード
AUTO CHART PRO	¥55,000	0082324044960

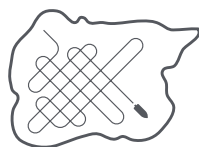

1. レコード

魚探掛けをし、水底情報を集めます。画像のように網の目で走るのが詳細データを集めるコツ。



2. コンバート

集めた情報を PC でコンバートします。



3. エクスポート

コンバートしたデータを魚探画像に表示することが可能です。

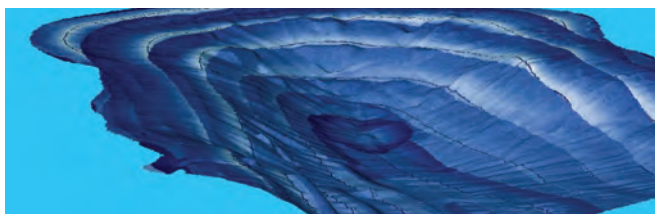

サイドイメージの情報も表示することが可能

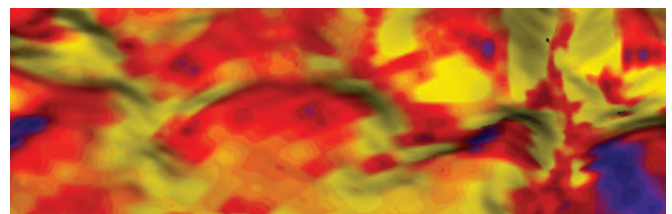

水底の固さを色分けで表示が可能



オートチャート ライブシェア AUTOCHART LIVESHARE



ハミンバードユーザーの地図データの共有が可能

録画したオートチャートライブデータを SD カードから無料の専用コミュニティサイトにアップロードし、他の方がアップしたデータをダウンロードすることができるシェア機能です。仲間とのデータを共有してロギングする時間を短縮することができます。

ゼロライン SD カードからオートチャートライブシェアへ、データをアップロードします。

オートチャートライブシェアからお持ちのゼロライン SD カードへ、データをダウンロードします。

お持ちのハミンバード本体でオートチャートライブデータをゼロライン SD カードへ録画します。

お持ちのハミンバード本体へ SD カードを挿入し、ダウンロードデータを表示させてご使用ください。



録画したオートチャートライブデータを PC 上で画像の様にみることが可能です。
(場所：千葉県亀山ダム)

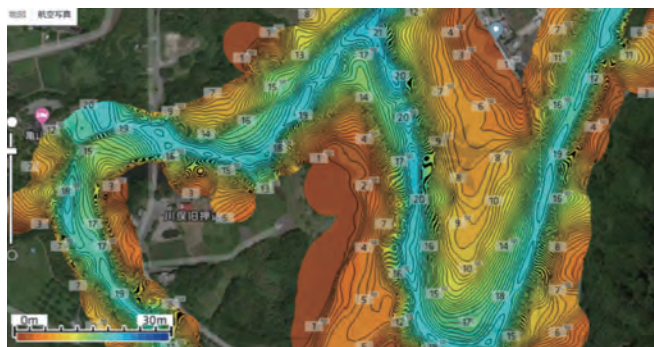

拡大すると細かい等深線まで表示ができ、ポイントの確認が可能です。

オートチャート ゼロライン エスディー AUTOCHART Zero Line SD

8 時間を超えるレコード時に使用するオートチャートライブ専用の SD カード。カードを本体に挿入すると、本体に登録されたライブデータは自動的にカード内に移動します。

希望小売価格 (税込) : ¥22,000

JAN コード : 0082324045035



使用環境 オートチャート ライブ シェアをする場合にはインターネット接続環境が必要です。

●対応モデル : APEX シリーズ / SOLIX シリーズ / HELIX G4N・G3N・G4・G3 シリーズ / HELIX G2N・G2 シリーズ / HELIX 9 ~ 12 G1 シリーズ



APEX SERIES

マルチファンクション機能搭載の
フラッグシップモデル

受注
取寄品

※ 受注後のメーカー発注品になります。

商品特徴

APEX は海水向けのチャートプロッター。船外機情報の NMEA 端子や外部入出力用の HDMI 端子を搭載したフラッグシップモデルです。



多彩な取付方法

APEX はジンバル（コの字）マウントの他、APEX フロント画面を制御パネルなどに設置可能なフロントダッシュマウントが付属。インダッシュ（埋め込み式）にもオプションで対応しており、様々な取り付けが可能です。

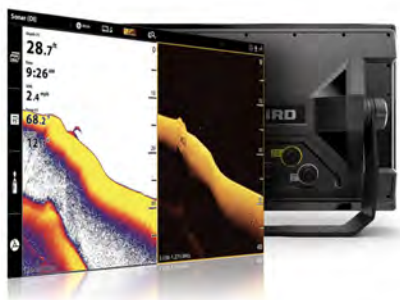

デュアルチャンネルポート

APEX には従来からの振動子ポートとは別に AIRMAR® 社製振動子ポートを搭載。AIRMAR® 社製の最大 2kw 出力振動子に対応しており、深い場所での釣りにも対応。また、イーサネットポートも追加され i-PILOT LINK や複数台のネットワーク接続の利便性が向上しました。



フル HD タッチパネルディスプレイ

APEX にはフル HD タッチパネルディスプレイを搭載。プロッター画面やエンジン情報を高画質かつ大画面で表示することが可能になりました。

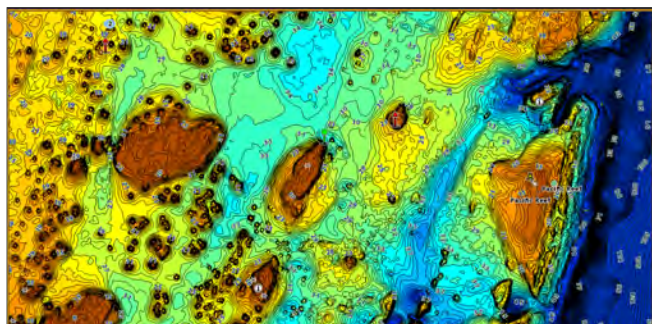

AUTOCHART LIVE

振動子がロギングした水深、底質、ウィードエリアをライブ・マップデータで画面表示をすることができ、簡単な操作で表示が可能。



i-PILOT LINK 対応

ミンコタ i-PILOT LINK モデルとのネットワーク接続で、ハミンバードからエレキの操作が可能になります。オートチャートライブで作成した等深線沿いにエレキで自動操縦も可能。

APEX 19 MEGA SI+ CHARTPLOTTER

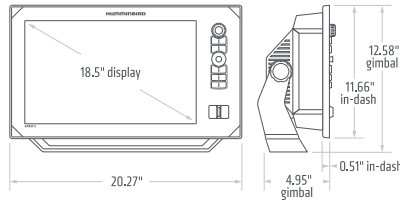

※サイズは全てインチ表記 (1 インチ = 2.54 センチ)



希望小売価格 (税込)

¥1,554,300 (マップセット)

¥1,532,300 (マップなし)

※マップはNAVIONICS社製の
HOT MAPS JAPAN (淡水用) / 詳細は P.48
※AUTOCHART Zero Line SDは標準搭載

APEX 16 MEGA SI+ CHARTPLOTTER

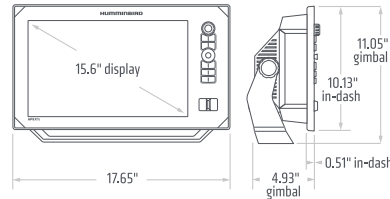

※サイズは全てインチ表記 (1 インチ = 2.54 センチ)



希望小売価格 (税込)

¥1,317,800 (マップセット)

¥1,295,800 (マップなし)

※マップはNAVIONICS社製の
HOT MAPS JAPAN (淡水用) / 詳細は P.48
※AUTOCHART Zero Line SDは標準搭載

APEX13 MEGA SI+ CHARTPLOTTER

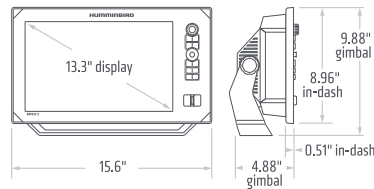

※サイズは全てインチ表記 (1 インチ = 2.54 センチ)



希望小売価格 (税込)

¥1,141,800 (マップセット)

¥1,119,800 (マップなし)

※マップはNAVIONICS社製の
HOT MAPS JAPAN (淡水用) / 詳細は P.48
※AUTOCHART Zero Line SDは標準搭載

パッケージ：本体ユニット、画面カバー、振動子 (メガイメージング+)、電源コード、架台、日本語取扱説明書、製品保証書、AUTOCHART Zero Line SD

	APEX 19 MEGA SI+ CHARTPLOTTER	APEX 16 MEGA SI+ CHARTPLOTTER	APEX 13 MEGA SI+ CHARTPLOTTER
画面	18.5 インチ /1920H x 1080V TFT カラー液晶 /16bit	15.6 インチ /1920H x 1080V TFT カラー液晶 /16bit	13.3 インチ /1920H x 1080V TFT カラー液晶 /16bit
表示可能画面	メガサイド+、メガダウン+/サイド、ダウン 2D (デュアルスペクトラムチャープ)	メガサイド+、メガダウン+/サイド、ダウン 2D (デュアルスペクトラムチャープ)	メガサイド+、メガダウン+/サイド、ダウン 2D (デュアルスペクトラムチャープ)
周波数 (メガイメージングプラス)	メガサイド+ : 1050 - 1175kHz (チャープ) /86° メガダウン+ : 1100 - 1200kHz (チャープ) /86°	メガサイド+ : 1050 - 1175kHz (チャープ) /86° メガダウン+ : 1100 - 1200kHz (チャープ) /86°	メガサイド+ : 1050 - 1175kHz (チャープ) /86° メガダウン+ : 1100 - 1200kHz (チャープ) /86°
周波数 (イメージング)	サイド : 405 - 505kHz (チャープ) /86° 780 - 840kHz (チャープ) /55° ダウン : 435 - 535kHz (チャープ) /86° 800 - 860kHz (チャープ) /55°	サイド : 405 - 505kHz (チャープ) /86° 780 - 840kHz (チャープ) /55° ダウン : 435 - 535kHz (チャープ) /86° 800 - 860kHz (チャープ) /55°	サイド : 405 - 505kHz (チャープ) /86° 780 - 840kHz (チャープ) /55° ダウン : 435 - 535kHz (チャープ) /86° 800 - 860kHz (チャープ) /55°
周波数 (デュアルスペクトラムチャープ)	Full Mode : 28 - 75kHz/25° - 42° Narrow Mode : 75 - 155kHz/25° Wide Mode : 130 - 250kHz/42°	Full Mode : 28 - 75kHz/25° - 42° Narrow Mode : 75 - 155kHz/25° Wide Mode : 130 - 250kHz/42°	Full Mode : 28 - 75kHz/25° - 42° Narrow Mode : 75 - 155kHz/25° Wide Mode : 130 - 250kHz/42°
AIRMAR 周波数	200kHz,83kHz,50kHz	200kHz,83kHz,50kHz	200kHz,83kHz,50kHz
周波数最大探索領域	メガサイド+ : 76m サイド : 122m メガダウン+ : 76m ダウン : 122m 2D : 365m	メガサイド+ : 76m サイド : 122m メガダウン+ : 76m ダウン : 122m 2D : 365m	メガサイド+ : 76m サイド : 122m メガダウン+ : 76m ダウン : 122m 2D : 365m
AIRMAR 最大探索領域	365m/1524m	365m/1524m	365m/1524m
サイドイメージ最大幅	メガサイド+ : 152m (左右合計) サイド : 244m (左右合計)	メガサイド+ : 152m (左右合計) サイド : 244m (左右合計)	メガサイド+ : 152m (左右合計) サイド : 244m (左右合計)
入力	10.8 - 20VDC 使用電流値 4.4A[55W]	10.8 - 20VDC 使用電流値 4.4A[52.8W]	10.8 - 20VDC 使用電流値 3.3A[39.6W]
出力(RMS)	1kW	1kW	1kW
AIRMAR 出力 (RMS)	2kW	2kW	2kW
GPS	内蔵 (外付けはオプション可)	内蔵 (外付けはオプション可)	内蔵 (外付けはオプション可)
AUTOCHART LIVE	標準搭載	標準搭載	標準搭載
振動子	標準装備 (トランサム取付、メガイメージング+、2D、 イメージング、水温センサー一体)	標準装備 (トランサム取付、メガイメージング+、2D、 イメージング、水温センサー一体)	標準装備 (トランサム取付、メガイメージング+、2D、 イメージング、水温センサー一体)
ヘディングセンサー (AS GPS HS)	● (オプション)	● (オプション)	● (オプション)
TARGETLOCK	●	●	●
MEGA LIVE IMAGING	● (オプション)	● (オプション)	● (オプション)
MEGA 360 IMAGING	● (オプション)	● (オプション)	● (オプション)
360 IMAGING	● (オプション)	● (オプション)	● (オプション)
イーサネット共有	●	●	●
i-PILOT LINK	●	●	●
NMEA2000	●	●	●
JAN コード	0082324054549	0082324055331	0082324055324

※ ●は対応可



SOLIX G3 SERIES

メガイメージング+搭載 ハイエンドシリーズ



商品特徴

ハミンバードの中でも圧倒的な性能と操作性を実現したハイエンドシリーズです。



クロスタッチ&Newメニュー

メニュー表示も変更され、操作性が向上しました。

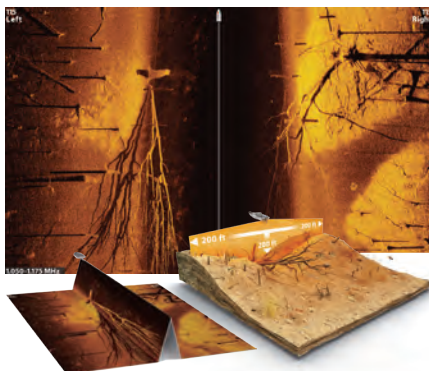

メガイメージング+搭載

ハミンバードの代名詞「メガイメージング+」を標準搭載。最大検索範囲は60mなので、魚探掛けがより効率的になります。

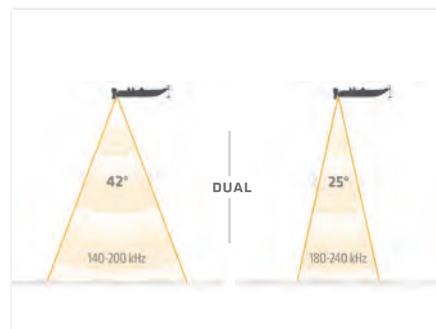

デュアルスペクトラムチャープ搭載

2D魚探の精度が向上します。メガサイド+で見つけた沈み物を詳しくリサーチできます。冬のシューティングにも最適です。

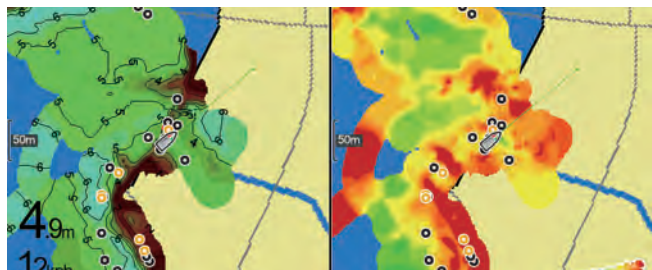

AUTOCHART LIVE

振動子がロギングした水深、底質、ウィードエリアをライブ・マップデータで画面表示をすることができ、簡単な操作で表示が可能。

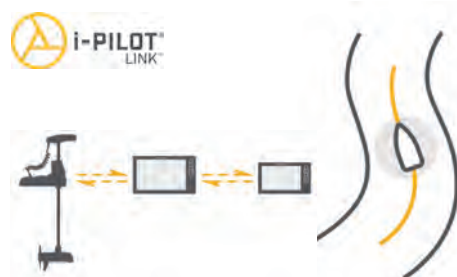

i-PILOT LINK 対応

ミンコタ i-PILOT LINK モデルとのネットワーク接続で、ハミンバードからエレキの操作が可能になります。オートチャートライブで作成した等深線沿いにエレキで自動操縦も可能。i-PILOT LINK 機能の詳細は、P.1~2をご確認ください。

SOLIX 15 CHIRP MEGA SI+ GPS G3



※サイズは全てインチ表記 (1 インチ = 2.54 センチ)

希望小売価格 (税込)

¥955,900 (マップセット)

¥933,900 (マップなし)

※マップはNAVIONICS社製の
HOT MAPS JAPAN (淡水用) / 詳細は P.48
※AUTOCHART Zero Line SDは標準搭載

SOLIX 12 CHIRP MEGA SI+ GPS G3

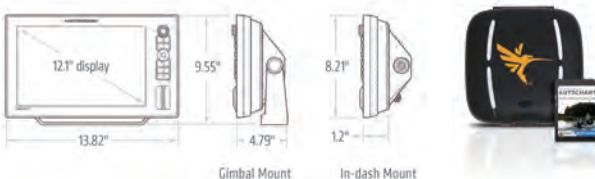

※サイズは全てインチ表記 (1 インチ = 2.54 センチ)

希望小売価格 (税込)

¥821,700 (マップセット)

¥799,700 (マップなし)

※マップはNAVIONICS社製の
HOT MAPS JAPAN (淡水用) / 詳細は P.48
※AUTOCHART Zero Line SDは標準搭載

SOLIX 10 CHIRP MEGA SI+ GPS G3

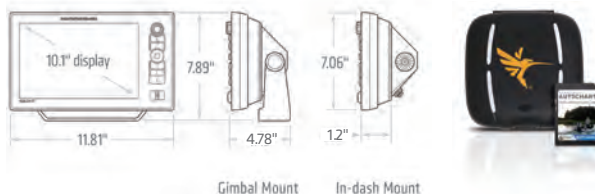

※サイズは全てインチ表記 (1 インチ = 2.54 センチ)

希望小売価格 (税込)

¥639,100 (マップセット)

¥617,100 (マップなし)

※マップはNAVIONICS社製の
HOT MAPS JAPAN (淡水用) / 詳細は P.48
※AUTOCHART Zero Line SDは標準搭載

パッケージ：本体ユニット、画面カバー、振動子 (メガイメージング+)、電源コード、架台、日本語取扱説明書、製品保証書、AUTOCHART Zero Line SD

	SOLIX 15 CHIRP MEGA SI+ GPS G3	SOLIX12 CHIRP MEGA SI+ GPS G3	SOLIX10 CHIRP MEGA SI+ GPS G3
画面	15.4 インチ /1280H × 800V TFT カラー液晶 /16bit	12.1 インチ /1280H × 800V TFT カラー液晶 /16bit	10.1 インチ /1280H × 800V TFT カラー液晶 /16bit
表示可能画面	メガサイド+、メガダウン+/サイド、ダウン 2D (デュアルスペクトラムチャープ)	メガサイド+、メガダウン+/サイド、ダウン 2D (デュアルスペクトラムチャープ)	メガサイド+、メガダウン+/サイド、ダウン 2D (デュアルスペクトラムチャープ)
周波数 (メガイメージングプラス)	メガサイド+ : 1050 - 1175kHz (チャープ) /86° メガダウン+ : 1100 - 1200kHz (チャープ) /86°	メガサイド+ : 1050 - 1175kHz (チャープ) /86° メガダウン+ : 1100 - 1200kHz (チャープ) /86°	メガサイド+ : 1050 - 1175kHz (チャープ) /86° メガダウン+ : 1100 - 1200kHz (チャープ) /86°
周波数 (イメージング)	サイド : 405 - 505kHz (チャープ) /86° 780 - 840kHz (チャープ) /55° ダウン : 435 - 535kHz (チャープ) /86° 800 - 860kHz (チャープ) /55°	サイド : 405 - 505kHz (チャープ) /86° 780 - 840kHz (チャープ) /55° ダウン : 435 - 535kHz (チャープ) /86° 800 - 860kHz (チャープ) /55°	サイド : 405 - 505kHz (チャープ) /86° 780 - 840kHz (チャープ) /55° ダウン : 435 - 535kHz (チャープ) /86° 800 - 860kHz (チャープ) /55°
周波数 (デュアルスペクトラムチャープ)	Full Mode : 28 - 75kHz/25° - 42° Narrow Mode : 75 - 155kHz/25° Wide Mode : 130 - 250kHz/42°	Full Mode : 28 - 75kHz/25° - 42° Narrow Mode : 75 - 155kHz/25° Wide Mode : 130 - 250kHz/42°	Full Mode : 28 - 75kHz/25° - 42° Narrow Mode : 75 - 155kHz/25° Wide Mode : 130 - 250kHz/42°
周波数最大探索領域	メガサイド+ : 76m サイド : 122m メガダウン+ : 76m ダウン : 122m 2D : 366m	メガサイド+ : 76m サイド : 122m メガダウン+ : 76m ダウン : 122m 2D : 366m	メガサイド+ : 76m サイド : 122m メガダウン+ : 76m ダウン : 122m 2D : 366m
サイドイメージ最大幅	メガサイド+ : 152m (左右合計) サイド : 244m (左右合計)	メガサイド+ : 152m (左右合計) サイド : 244m (左右合計)	メガサイド+ : 152m (左右合計) サイド : 244m (左右合計)
入力	10.8 - 20VDC 使用電流値 2.8A[35W]	10.8 - 20VDC 使用電流値 2.7A[34.6W]	10.8 - 20VDC 使用電流値 2.5A[32.4W]
出力 (RMS)	1kW	1kW	1kW
GPS	内蔵 (外付けはオプション可)	内蔵 (外付けはオプション可)	内蔵 (外付けはオプション可)
AUTOCHART LIVE	標準搭載	標準搭載	標準搭載
振動子	標準装備 (トランサム取付、メガイメージング+、2D、 イメージング、水温センサー一体)	標準装備 (トランサム取付、メガイメージング+、2D、 イメージング、水温センサー一体)	標準装備 (トランサム取付、メガイメージング+、2D、 イメージング、水温センサー一体)
ヘディングセンサー (AS GPS HS)	● (オプション)	● (オプション)	● (オプション)
TARGETLOCK	●	●	●
MEGA LIVE IMAGING	● (オプション)	● (オプション)	● (オプション)
MEGA 360 IMAGING	● (オプション)	● (オプション)	● (オプション)
360 IMAGING	● (オプション)	● (オプション)	● (オプション)
イーサネット共有	●	●	●
i-PILOT LINK	●	●	●
NMEA2000	●	●	●
JAN コード	0082324054877	0082324054891	0082324054914

※ ●は対応可

HELIX G4 SERIES

ハミンバードの誇るハイグレードシリーズ

商品特徴

魚探機能を追求したハイグレードモデルです。



HELIX 15 CHIRP MEGA SI+ GPS G4N

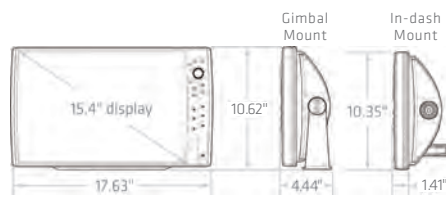

※サイズは全てインチ表記 (1インチ = 2.54センチ)



希望小売価格 (税込)

¥698,500 (マップセット)

¥676,500 (マップなし)

※マップはNAVIONICS社製の
HOT MAPS JAPAN (淡水用) / 詳細は P.48
※AUTOCHART Zero Line SDは標準搭載

HELIX 12 CHIRP MEGA SI+ GPS G4N

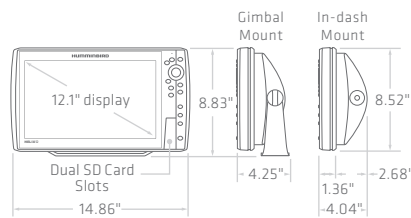

※サイズは全てインチ表記 (1インチ = 2.54センチ)



希望小売価格 (税込)

¥591,800 (マップセット)

¥569,800 (マップなし)

※マップはNAVIONICS社製の
HOT MAPS JAPAN (淡水用) / 詳細は P.48
※AUTOCHART Zero Line SDは標準搭載

パッケージ: 本体ユニット、画面カバー、振動子 (メガイメージング+)、電源コード、架台、日本語取扱説明書、製品保証書、AUTOCHART Zero Line SD

	HELIX 15 CHIRP MEGA SI+ GPS G4N	HELIX 12 CHIRP MEGA SI+ GPS G4N
画面	15.4 インチ / 1280H × 800V / TFT カラー液晶 / 16bit	12.1 インチ / 1280H × 800V TFT カラー液晶 / 16bit
表示可能画面	メガサイド+, メガダウン+/サイド, ダウン 2D (デュアルスペクトラムチャープ)	メガサイド+, メガダウン+/サイド, ダウン 2D (デュアルスペクトラムチャープ)
周波数 (メガイメージングプラス)	メガサイド+: 1050 - 1175kHz (チャープ) /86° メガダウン+: 1100 - 1200kHz (チャープ) /86°	メガサイド+: 1050 - 1175kHz (チャープ) /86° メガダウン+: 1100 - 1200kHz (チャープ) /86°
周波数 (イメージング)	サイド: 405 - 505kHz (チャープ) /86° 780 - 840kHz (チャープ) /55° ダウン: 435 - 535kHz (チャープ) /86° 800 - 860kHz (チャープ) /55°	サイド: 405 - 505kHz (チャープ) /86° 780 - 840kHz (チャープ) /55° ダウン: 435 - 535kHz (チャープ) /86° 800 - 860kHz (チャープ) /55°
周波数 (デュアルスペクトラムチャープ)	Full Mode: 150 - 220kHz/25° - 42° Narrow Mode: 180 - 240kHz/25° Wide Mode: 140 - 200kHz/42°	Full Mode: 150 - 220kHz/25° - 42° Narrow Mode: 180 - 240kHz/25° Wide Mode: 140 - 200kHz/42°
周波数最大探索領域	メガサイド+: 61m サイド: 122m メガダウン+: 61m ダウン: 122m 2D: 366m	メガサイド+: 61m サイド: 122m メガダウン+: 61m ダウン: 122m 2D: 366m
サイドイメージ最大幅	メガサイド+: 122m (左右合計) サイド: 244m (左右合計)	メガサイド+: 122m (左右合計) サイド: 244m (左右合計)
入力	10.8 - 20VDC 使用電流値 4.0A[48W]	10.8 - 20VDC 使用電流値 3.0A[36W]
出力 (RMS)	1kW	1kW
GPS	内蔵 (外付けはオプション可)	内蔵 (外付けはオプション可)
AUTOCHART LIVE	標準搭載	標準搭載
振動子	標準装備 (トランサム取付、メガイメージング、イメージング、2D、水温センサー一体)	標準装備 (トランサム取付、メガイメージング、イメージング、2D、水温センサー一体)
ヘディングセンサー (AS GPS HS)	● (オプション)	● (オプション)
TARGETLOCK	●	●
MEGA LIVE IMAGING	● (オプション)	● (オプション)
MEGA 360 IMAGING	● (オプション)	● (オプション)
360 IMAGING	● (オプション)	● (オプション)
イーサネット共有	●	●
i-PILOT LINK	● (英語言語メニュー選択時のみ接続可)	● (英語言語メニュー選択時のみ接続可)
NMEA2000	● (オプション)	● (オプション)
JAN コード	0082324054792	0082324055133

※ ●は対応可

HELIX 10 CHIRP MEGA SI+ GPS G4N

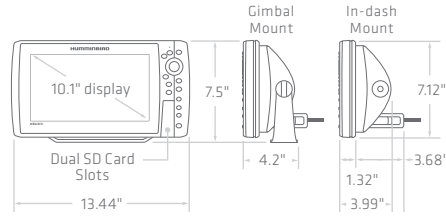

※サイズは全てインチ表記 (1インチ = 2.54センチ)



希望小売価格 (税込)

¥431,200 (マップセット)

¥409,200 (マップなし)

※マップはNAVIONICS社製の
HOT MAPS JAPAN (淡水用) / 詳細は P.48
※AUTOCHART Zero Line SDは標準搭載

HELIX 10 CHIRP MEGA DI+ GPS G4N CHO (振動子なし)

NEW

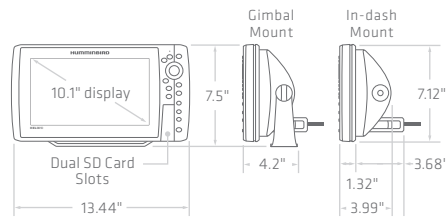

※サイズは全てインチ表記 (1インチ = 2.54センチ)



希望小売価格 (税込)

¥349,800 (マップセット)

¥327,800 (マップなし)

※マップはNAVIONICS社製の
HOT MAPS JAPAN (淡水用) / 詳細は P.48
※AUTOCHART Zero Line SDは標準搭載

HELIX 9 CHIRP MEGA SI+ GPS G4N

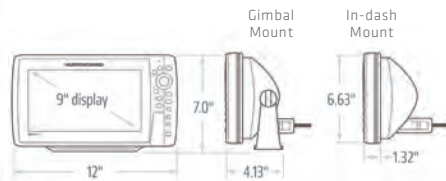

※サイズは全てインチ表記 (1インチ = 2.54センチ)



希望小売価格 (税込)

¥328,900 (マップセット)

¥306,900 (マップなし)

※マップはNAVIONICS社製の
HOT MAPS JAPAN (淡水用) / 詳細は P.48
※AUTOCHART Zero Line SDは標準搭載

パッケージ: 本体ユニット、画面カバー、振動子 (メガイメージング+)、電源コード、架台、日本語取扱説明書、製品保証書、AUTOCHART Zero Line SD

	HELIX10 CHIRP MEGA SI+ GPS G4N	HELIX10 CHIRP MEGA DI+ GPS G4N CHO (振動子なし)	HELIX9 CHIRP MEGA SI+ GPS G4N
画面	10.1インチ/1024H×600V TFTカラー液晶/16bit	10.1インチ/1024H×600V TFTカラー液晶/16bit	9インチ/1024H×600V TFTカラー液晶/16bit
表示可能画面	メガサイド+、メガダウン+/サイド、ダウン 2D (デュアルスペクトラムチャープ)	メガダウン+、ダウン 2D (デュアルスペクトラムチャープ)	メガサイド+、メガダウン+/サイド、ダウン 2D (デュアルスペクトラムチャープ)
周波数 (メガイメージングプラス)	メガサイド+: 1050 - 1175kHz (チャープ) /86° メガダウン+: 1100 - 1200kHz (チャープ) /86°	メガダウン+: 1100 - 1200kHz (チャープ) /86°	メガサイド+: 1050 - 1175kHz (チャープ) /86° メガダウン+: 1100 - 1200kHz (チャープ) /86°
周波数 (イメージング)	サイド: 405 - 505kHz (チャープ) /86° 780 - 840kHz (チャープ) /55° ダウン: 435 - 535kHz (チャープ) /86° 800 - 860kHz (チャープ) /55°	ダウン: 435 - 535kHz (チャープ) /86° 800 - 860kHz (チャープ) /55°	サイド: 405 - 505kHz (チャープ) /86° 780 - 840kHz (チャープ) /55° ダウン: 435 - 535kHz (チャープ) /86° 800 - 860kHz (チャープ) /55°
周波数 (デュアルスペクトラムチャープ)	Full Mode: 150 - 220kHz/25° - 42° Narrow Mode: 180 - 240kHz/25° Wide Mode: 140 - 200kHz/42°	Full Mode: 150 - 220kHz/25° - 42° Narrow Mode: 180 - 240kHz/25° Wide Mode: 140 - 200kHz/42°	Full Mode: 150 - 220kHz/25° - 42° Narrow Mode: 180 - 240kHz/25° Wide Mode: 140 - 200kHz/42°
周波数最大探索領域	メガサイド+: 61m サイド: 122m メガダウン+: 61m ダウン: 122m 2D: 366m	メガダウン+: 61m ダウン: 122m 2D: 366m	メガサイド+: 61m サイド: 122m メガダウン+: 61m ダウン: 122m 2D: 366m
サイドイメージ最大幅	メガサイド+: 122m (左右合計) サイド: 244m (左右合計)	非搭載	メガサイド+: 122m (左右合計) サイド: 244m (左右合計)
入力	10.8 - 20VDC 使用電流値 2.7A[32.4W]	10.8 - 20VDC 使用電流値 2.7A[32.4W]	10.8 - 20VDC 使用電流値 1.9A[22.8W]
出力 (RMS)	1kW	1kW	1kW
GPS	内蔵 (外付けはオプション可)	内蔵 (外付けはオプション可)	内蔵 (外付けはオプション可)
AUTOCHART LIVE	標準搭載 標準装備	標準搭載	標準搭載 標準装備
振動子	(トランサム取付、メガイメージング、イメージング、2D、 水温センサー一体)	付属品なし	(トランサム取付、メガイメージング、イメージング、2D、 水温センサー一体)
ヘディングセンサー (AS GPS HS)	● (オプション)	● (オプション)	● (オプション)
TARGETLOCK	●	●	●
MEGA LIVE IMAGING	● (オプション)	● (オプション)	● (オプション)
MEGA 360 IMAGING	● (オプション)	● (オプション)	● (オプション)
360 IMAGING	● (オプション)	● (オプション)	● (オプション)
イーサネット共有	●	●	●
i-PILOT LINK	● (英語言語メニュー選択時のみ接続可)	● (英語言語メニュー選択時のみ接続可)	● (英語言語メニュー選択時のみ接続可)
NMEA2000	● (オプション)	● (オプション)	● (オプション)
JANコード	0082324055041	0082324055058	0082324055027

※ ●は対応可

HELIX 7 CHIRP SI GPS G4 SERIES

HELIX 7 CHIRP MEGA SI GPS G4N

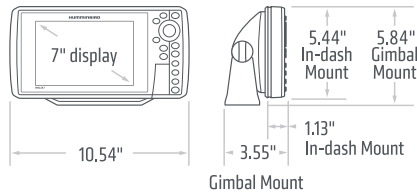

※サイズは全てインチ表記 (1 インチ = 2.54 センチ)



希望小売価格 (税込)
 ¥245,300 (マップセット)
 ¥223,300 (マップなし)

※マップはNAVIONICS社製の
 HOT MAPS JAPAN (淡水用) / 詳細は P.48
 ※AUTOCHART Zero Line SDは標準搭載

HELIX 7 CHIRP MEGA SI GPS G4

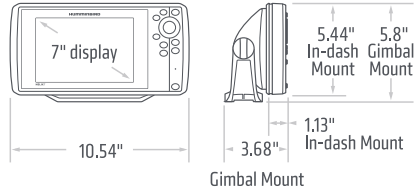

※サイズは全てインチ表記 (1 インチ = 2.54 センチ)



希望小売価格 (税込)
 ¥199,100 (マップセット)
 ¥177,100 (マップなし)

※マップはNAVIONICS社製の
 HOT MAPS JAPAN (淡水用) / 詳細は P.48
 ※AUTOCHART Zero Line SDは標準搭載

HELIX 7 CHIRP SI GPS G4

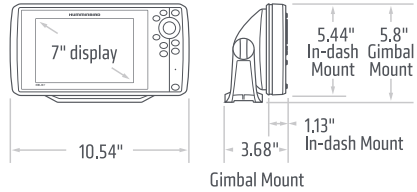

※サイズは全てインチ表記 (1 インチ = 2.54 センチ)



希望小売価格 (税込)
 ¥135,300 (マップセット)
 ¥113,300 (マップなし)

※マップはNAVIONICS社製の
 HOT MAPS JAPAN (淡水用) / 詳細は P.48
 ※AUTOCHART Zero Line SDは標準搭載

パッケージ：本体ユニット、振動子、電源コード、架台、日本語取扱説明書、製品保証書、AUTOCHART Zero Line SD

	HELIX 7 CHIRP MEGA SI GPS G4N	HELIX 7 CHIRP MEGA SI GPS G4	HELIX 7 CHIRP SI GPS G4
画面	7インチ / 1024H × 600V TFT カラー液晶 / 16bit	7インチ / 1024H × 600V TFT カラー液晶 / 16bit	7インチ / 1024H × 600V TFT カラー液晶 / 16bit
表示可能画面	メガサイド、メガダウン/サイド、ダウン 2D (デュアルスペクトラムチャープ)	メガサイド、メガダウン/サイド、ダウン 2D (デュアルスペクトラムチャープ)	サイド、ダウン 2D (デュアルスペクトラムチャープ)
周波数 (イメージング)	メガサイド：1075 - 1150kHz (チャープ) / 86° サイド：440 - 500kHz (チャープ) / 86° メガダウン：1075 - 1150kHz (チャープ) / 86° ダウン：440 - 500kHz (チャープ) / 86°	メガサイド：1075 - 1150kHz (チャープ) / 86° サイド：440 - 500kHz (チャープ) / 86° メガダウン：1075 - 1150kHz (チャープ) / 86° ダウン：440 - 500kHz (チャープ) / 86°	サイド：790 - 850kHz (チャープ) / 86° 440 - 500kHz (チャープ) / 86° ダウン：790 - 850kHz (チャープ) / 86° 440 - 500kHz (チャープ) / 86°
周波数 (デュアルスペクトラムチャープ)	Full Mode：150 - 220kHz/25° - 42° Narrow Mode：180 - 240kHz/25° Wide Mode：140 - 200kHz/42°	Full Mode：150 - 220kHz/25° - 42° Narrow Mode：180 - 240kHz/25° Wide Mode：140 - 200kHz/42°	Full Mode：150 - 220kHz/25° - 42° Narrow Mode：180 - 240kHz/25° Wide Mode：140 - 200kHz/42°
ソナー最大探索距離	メガサイド：38m メガダウン：23m サイド：146m ダウン：38m 2D：305m	メガサイド：38m メガダウン：23m サイド：146m ダウン：38m 2D：305m	サイド：122m (455kHz) / 38m (800kHz) ダウン：122m (455kHz) / 38m (800kHz) 2D：305m
サイドイメージ最大幅	メガサイド：76m (左右合計) サイド：146m (左右合計)	メガサイド：76m (左右合計) サイド：146m (左右合計)	サイド：146m (左右合計)
入力	10.8 - 20VDC 使用電流値 0.8A[9.6W]	10.8 - 20VDC 使用電流値 0.8A[9.6W]	10.8 - 20VDC 使用電流値 0.8A[9.6W]
出力 (RMS)	500W	500W	500W
GPS	内蔵 (外付けはオプション可)	内蔵 (外付けはオプション可)	内蔵 (外付けはオプション可)
AUTOCHART LIVE	標準搭載	標準搭載	標準搭載
振動子	標準装備 (トランサム取付、メガイメージング、2D、 水温センサー一体)	標準装備 (トランサム取付、メガイメージング、2D、 水温センサー一体)	標準装備 (トランサム取付、サイドイメージング、 ダウンイメージング、2D、水温センサー一体)
ヘディングセンサー (AS GPS HS)	● (オプション)	● (オプション)	● (オプション)
TARGETLOCK	●	×	×
MEGA LIVE IMAGING	● (オプション)	×	×
MEGA 360 IMAGING	×	×	×
360 IMAGING	● (オプション)	×	×
イーサネット共有	● (オプション)	×	×
Bluetooth	● (オプション)	×	×
i-PILOT LINK	● (英語言語メニュー選択時のみ接続可)	×	×
NMEA2000	● (オプション)	×	×
JAN コード	0082324056277	0082324056178	0082324056130

※ ●は対応可 / × は非対応

PirahaMAX 4DI

ダウンイメージ搭載のエントリーモデル

希望小売価格 (税込) ¥44,000

PirahaMAX 4DI	
画面	4.3 インチ / 272H x 480V / TFT カラー液晶 / 256 色
表示可能画面	ダウン・2D (2周波)
周波数 (イメージング)	ダウン: 455kHz / 75° 2D: 455kHz / 16° 200kHz / 28°
最大深度	ダウン: 106m 2D: 182m [200kHz] 106m [455kHz]
入力	10.8 - 20VDC 使用電流値 0.18A [2.16W]
出力 (RMS)	300W
GPS	×
AUTOCHART LIVE	×
振動子	標準装備 (トランサム取付、ダウンイメージ、2D、水温センサー一体)
ヘディングセンサー (AS GPS HS)	×
360 IMAGING	×
イーサネット共有	×
JAN コード	0082324048746

※ ●は対応可 / × は非対応



※サイズは全てインチ表記 (1 インチ = 2.54 センチ)



トランサム取り付け振動子ブラケット一覧













		振動子 (トランサムタイプ)					
		XM 14 HW MSI T XM 9 HW MSI T ¥112,310	XM 14 20 MSI T XM 9 20 MSI T ¥96,250	XNT 9 HW MSI 150 T XNT 9 HW SI T ¥56,100 XNT 9 SI 180 T ¥48,180	XHS 9 HDSI 180 T ¥64,130	XNT 9DI T ¥37,840	XNT 9HW T ¥24,090
トランサム ブラケット		●	○				
	MHX XM HW MEGA+ Transom Bracket ¥5,170 JANコード: 4950545432773						
			●				
	MHX XM MEGA Transom Bracket ¥4,950 JANコード: 4950545432698						
				●			
MHX HS Transom Hardware ¥2,750 JANコード: 4950545432599							
			●		●	●	
MHX XNT Transom Hardware ¥1,650 JANコード: 4950545432711							

※ ●は標準付属品

※ ○は使用可 (全ての機能を使用できない場合があります。詳細は販売店にお問い合わせください)

※ 価格はすべて税込

HUMMINBIRD アクセサリー一覧











	振動子 (トランサムタイプ)											振動子 (インナーハルタイプ)	
													
	XM 14 HW MSI T ¥112,310	XM 9 HW MSI T ¥112,310	XNT 9 HW MSI 150 T ¥56,100	XNT 9 HW SI T ¥56,100	XM 14 20 MSI T ¥96,250	XM 9 20 MSI T ¥96,250	XHS 9 HDSI 180 T ¥64,130	XNT 9 SI 180 T ¥48,180	XNT 9 DI T ¥37,840	XNT 9 HW T ¥24,090	XP 14 HW T ¥36,080	XP 9 HW T ¥24,090	
JAN コード	0082324053252	0082324053269	0082324053498	0082324056284	0082324050466	0082324050275	0082324507496	0082324507502	0082324035227	0082324053061	0082324053092	0082324053108	
APEX 19 MEGA SH+ CHARTPLOTTER	●				○						○		
APEX 16 MEGA SH+ CHARTPLOTTER	●				○						○		
APEX 13 MEGA SH+ CHARTPLOTTER	●				○						○		
SOLIX 15 CHIRP MEGA SI+ GPS G3/G2	●				○						○		
SOLIX 12 CHIRP MEGA SI+ GPS G3/G2	●				○						○		
SOLIX 10 CHIRP MEGA SI+ GPS G3/G2	●				○						○		
SOLIX 15 CHIRP MEGA SI GPS					●						○		
SOLIX 12 CHIRP MEGA SI GPS					●						○		
SOLIX 10 CHIRP MEGA SI GPS					●						○		
HELIX 15 CHIRP MEGA SI+ GPS G4N		●				○	○	○	○	○		○	
HELIX 12 CHIRP MEGA SI+ GPS G4N/G3N		●				○	○	○	○	○		○	
HELIX 10 CHIRP MEGA SI+ GPS G4N/G3N		●				○	○	○	○	○		○	
HELIX 9 CHIRP MEGA SI+ GPS G4N/G3N		●				○	○	○	○	○		○	
HELIX 8 CHIRP MEGA SI+ GPS G3N		●				○	○	○	○	○		○	
HELIX 7 CHIRP MEGA SI GPS G4N			●	○				○		○		○	
HELIX 7 CHIRP MEGA SI GPS G4			●	○				○		○		○	
HELIX 7 CHIRP SI GPS G4				●				○		○		○	
HELIX 7 CHIRP MEGA SI GPS G3N			●					○		○		○	
HELIX 7 CHIRP MEGA SI GPS G3			●					○		○		○	
HELIX 7 CHIRP GPS G3N								○		●		○	
HELIX 12 CHIRP MEGA SI GPS G2N						●	○	○	○	○		○	
HELIX 10 CHIRP MEGA SI GPS G2N						●	○	○	○	○		○	
HELIX 9 CHIRP MEGA SI GPS G2N						●	○	○	○	○		○	
HELIX 7 CHIRP SI GPS G2N							○	●		○		○	
HELIX 7 CHIRP DI GPS G2N									●	○		○	
HELIX 7 CHIRP SI GPS G2							○	●		○		○	
HELIX 7 SI GPS							○	●					
HELIX 5 CHIRP SI GPS G2							○	●		○		○	
HELIX 5 SI GPS							○	●					
HELIX 12 CHIRP SI GPS							●	○				○	
HELIX 10 SI GPS							●	○					
HELIX 9 SI GPS							○	●					
1100 シリーズ (イーサネット対応)							▲	▲	▲				
900/800 シリーズ (イーサネット対応)							▲	▲	▲				
700 シリーズ (イーサネット対応)							▲	▲	▲				
600 シリーズ							▲	▲	▲				
PiranhaMAX 4DI シリーズ							○	○		●			

※ ●はオプション適合品 (全ての機能を使用できない場合があります。詳細は販売店にお問い合わせください)

※ ○は使用可 (全ての機能を使用できない場合があります。詳細は販売店にお問い合わせください)

※ ▲は販売店にお問い合わせください。

※ 価格はすべて税込

	トロリングモーター振動子						振動子 (アイスタイプ)	振動子ブラケット			
											
	XTM 9 HW MSI T ¥110,990	XTM 9 HW MSI 150 T ¥54,780	XTM 9 20 MSI T ¥96,250	XTM 9 HDSI 180 T ¥64,130	XTM 9 SI 180 T ¥47,300	XTM 9 HW T ¥24,090	X1 9 20 ¥24,090 (※2Dのみ)	AD MTM HW MSI ¥11,990	AD MTM ¥10,340	AD XTM 9 ¥6,820	AD STM 7 ★ ¥5,500
JAN コード	0082324053245	0082324053511	0082324050282	0082324507540	0082324507533	0082324053146	0082324507762	0082324053801	0082324050305	0082324507724	0082324502293
APEX 19 MEGA SH+ CHARTPLOTTER								○			
APEX 16 MEGA SH+ CHARTPLOTTER								○			
APEX 13 MEGA SH+ CHARTPLOTTER								○			
SOLIX 15 CHIRP MEGA SI+ GPS G3/G2								○			
SOLIX 12 CHIRP MEGA SI+ GPS G3/G2								○			
SOLIX 10 CHIRP MEGA SI+ GPS G3/G2								○			
SOLIX 15 CHIRP MEGA SI GPS									○		
SOLIX 12 CHIRP MEGA SI GPS									○		
SOLIX 10 CHIRP MEGA SI GPS									○		
HELIX 15 CHIRP MEGA SI+ GPS G4N	○		○	○	○	○	○	○			
HELIX 12 CHIRP MEGA SI+ GPS G4N/G3N	○		○	○	○	○	○	○			
HELIX 10 CHIRP MEGA SI+ GPS G4N/G3N	○		○	○	○	○	○	○			
HELIX 9 CHIRP MEGA SI+ GPS G4N/G3N	○		○	○	○	○	○	○			
HELIX 8 CHIRP MEGA SI+ GPS G3N	○		○	○	○	○	○	○			
HELIX 7 CHIRP MEGA SI GPS G4N		○		○	○	○	○			○	
HELIX 7 CHIRP MEGA SI GPS G4		○		○	○	○	○			○	
HELIX 7 CHIRP SI GPS G4				○	○	○	○			○	
HELIX 7 CHIRP MEGA SI GPS G3N		○		○	○	○	○			○	
HELIX 7 CHIRP MEGA SI GPS G3		○		○	○	○	○			○	
HELIX 7 CHIRP GPS G3N		○		○	○	○	○			○	
HELIX 12 CHIRP MEGA SI GPS G2N			○	○	○	○	○		○		
HELIX 10 CHIRP MEGA SI GPS G2N			○	○	○	○	○		○		
HELIX 9 CHIRP MEGA SI GPS G2N			○	○	○	○	○		○		
HELIX 7 CHIRP SI GPS G2N				○	○	○	○			○	
HELIX 7 CHIRP DI GPS G2N						○	○			○	
HELIX 7 CHIRP SI GPS G2				○	○	○	○			○	
HELIX 7 SI GPS				○	○		○			○	
HELIX 5 CHIRP SI GPS G2				○	○	○	○			○	
HELIX 5 SI GPS				○	○		○			○	
HELIX 12 CHIRP SI GPS				○	○		○				○
HELIX 10 SI GPS				○	○		○				○
HELIX 9 SI GPS				○	○		○			○	
1100 シリーズ (イーサネット対応)				▲	▲		○			▲	▲
900/800 シリーズ (イーサネット対応)				▲	▲		○			▲	▲
700 シリーズ (イーサネット対応)				▲	▲		○			▲	▲
600 シリーズ				▲	▲		○			▲	▲
PiranhaMAX 4DI シリーズ							○			○	

★在庫がなくなり次第終了。
 ※●はオプション適合品 (全ての機能を使用できない場合があります。詳細は販売店にお問い合わせください)
 ※○は使用可 (全ての機能を使用できない場合があります。詳細は販売店にお問い合わせください)
 ※▲は販売店にお問い合わせください。
 ※価格はすべて税込

HUMMINBIRD アクセサリー一覧

画面カバー

HELIXシリーズ画面カバー



商品名	対応モデル	希望小売価格 (税込)	JAN コード
UC H89	HELIX 8/9 G4/G3 シリーズ	¥11,000	0082324053788
UC H7 R2	HELIX 7 G4/G4N シリーズ	¥9,900	0082324056468
UC H7 PR	HELIX 7 G3 シリーズ以前の全モデル	¥7,700	0082324050695

魚探マウント・ノブ



SOLIXシリーズマウント

商品名	対応モデル	希望小売価格 (税込)	JAN コード
GM S15	SOLIX 15 シリーズ	¥17,600	0082324050428
GM S12	SOLIX 12 シリーズ	¥15,400	0082324050411
GM S10	SOLIX 10 シリーズ		0082324052132



HELIXシリーズマウント

商品名	対応モデル	希望小売価格 (税込)	JAN コード
GM H15	HELIX 15 シリーズ	¥20,020	0082324055553
GM H12	HELIX 12 シリーズ	¥14,300	0082324048791
GM H910	HELIX 8/9/10 シリーズ	¥12,650	0082324048418
GM H7R2	HELIX 7 G4N	¥14,740	0082324056451



HELIX 7 シリーズマウント

商品名	対応モデル	希望小売価格 (税込)	JAN コード
GM H7	HELIX 7 G4N 以外の全モデル	¥7,700	0082324047190



APEX/SOLIXシリーズ用マウントノブ

対応モデル	希望小売価格 (税込)	JAN コード
APEXシリーズ SOLIXシリーズ	¥880	4950545433039

※ 2個必要な場合は2個ご注文ください。



HELIXシリーズ用マウントノブ

対応モデル	希望小売価格 (税込)	JAN コード
HELIX 9/10/12シリーズ HELIX 7 G4 シリーズ	¥880	4950545433046
HELIX 5/7 G3 シリーズ		4950545432704

※ 2個必要な場合は2個ご注文ください。



Piranha MAX 用マウントノブ

商品名	対応モデル	希望小売価格 (税込)	JAN コード
MS PM2	Piranha MAX	¥6,600	0082324037993

※在庫がなくなり次第終了。

インダッシュマウントキット

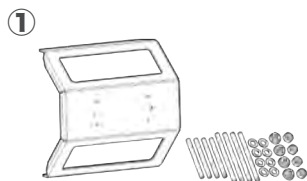

SOLIX シリーズ



HELIX 15/12 シリーズ



HELIX 10/9 シリーズ

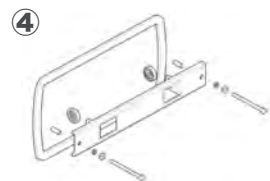

HELIX 7 G4/G4N シリーズ

ハミンバード魚探マウントキットシリーズ

図 No.	商品名	対応モデル	希望小売価格 (税込)	JAN コード
①	IDMK S15R	SOLIX 15 シリーズ	¥20,020	0082324052521
	IDMK S12R	SOLIX 12 シリーズ	¥17,380	0082324052514
	IDMK S10R	SOLIX 10 シリーズ		0082324052149
②	IDMK H15	HELIX 15 シリーズ	¥23,100	0082324055546
	IDMK H12R	HELIX 12 シリーズ	¥20,020	0082324052217
③	IDMK H910R	HELIX 10 シリーズ	¥14,850	0082324048869
		HELIX 9 G2/G1 シリーズ		
④	IDMK H89R	HELIX 9 G4/G3 シリーズ	¥17,380	0082324053764
	IDMK H7R2	HELIX 7 G4/G4N シリーズ	¥16,060	0082324056444
	IDMK H7R	HELIX 7 G3 シリーズ	¥14,300	0082324052200

ヘディングセンサー

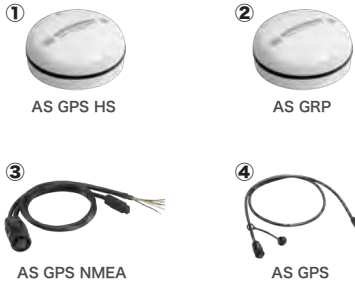

GPS ヘディングセンサー

図 No.	商品名	対応モデル	希望小売価格 (税込)	JAN コード
①	AS GPS HS	ヘディングセンサー付き GPS アンテナ	¥56,100	0082324035791
②	AS GRP	GPS アンテナ	¥41,470	0082324037863
③	AS GPS NMEA ^{※1}	SOLIX 用アンテナ変換ケーブルアダプター	¥15,400	0082324038938
④	AS GPS	APEX 用アンテナ変換ケーブルアダプター	¥14,300	0082324055508

※1 SOLIX シリーズ接続時に必要です。
HELIX シリーズには必要ありません。

ケーブル



イーサネットハブ

商品名	対応モデル	希望小売価格 (税込)	JAN コード
AS ETH 5PXG	HELIXシリーズ SOLIXシリーズ	¥88,220	0082324037641



▶HELIX G4N から船外機情報を操作するために必要になります。

NMEA アダプターケーブル

商品名	対応モデル	希望小売価格 (税込)	JAN コード
AS QD NMEA2000	HELIXシリーズ	¥9,900	0082324055539



▶HELIX シリーズをネットワークケーブルに接続するために必要になります。

イーサネットアダプターケーブル

商品名	対応モデル	希望小売価格 (税込)	JAN コード
AS EC QDE	HELIXシリーズ	¥7,150	0082324509193



AS EC 5 ~ 30E



AS ECX 30E

イーサネットケーブル

商品名	対応モデル	希望小売価格 (税込)	JAN コード
AS EC 5E	イーサネットケーブル (1.5m)	¥11,880	0082324052347
AS EC 10E	イーサネットケーブル (3m)	¥13,200	0082324509162
AS EC 20E	イーサネットケーブル (6m)	¥15,620	0082324509179
AS EC 30E	イーサネットケーブル (9m)	¥24,090	0082324509186
AS ECX 30E	イーサネット延長ケーブル (9m)	¥24,090	0082324035432

対象モデル

APEX シリーズ / SOLIX シリーズ / HELIX 15 / HELIX 12 シリーズ / HELIX 10 シリーズ / HELIX 9/8 G4/G3 シリーズ / HELIX 9 G2/G1 シリーズ / HELIX 7 シリーズ / HELIX 5 シリーズ / PiranhaMAX 4DI シリーズ

ハミンバード専用魚探電源コード



PC 13

MEGA LIVE IMAGING/APEX シリーズ電源コード

商品名	対応モデル	希望小売価格 (税込)	JAN コード
PC 13	APEXシリーズ	¥14,300	0082324055478



PC 12

SOLIX シリーズ電源コード

商品名	対応モデル	希望小売価格 (税込)	JAN コード
PC 12	SOLIXシリーズ	¥8,800	0082324039003



PC 11

HELIXシリーズ電源コード

商品名	対応モデル	希望小売価格 (税込)	JAN コード
PC 11	HELIX シリーズ	¥5,500	0082324508080

分岐ケーブル



MEGA360 用分岐ケーブル

商品名	対応モデル	希望小売価格 (税込)	JAN コード
14M360 2DDIY	APEXシリーズ SOLIXシリーズ	¥18,700	0082324054860
9M360 2DDIY	HELIXシリーズ	¥13,860	0082324054853



インナーハル分岐ケーブル

商品名	対応モデル	希望小売価格 (税込)	JAN コード
14M ID SIDB Y	APEXシリーズ SOLIXシリーズ	¥15,400	0082324055522
9M SIDB Y	HELIXシリーズ	¥11,220	0082324052354



ケーブルコレクター

商品名	対応モデル	希望小売価格 (税込)	JAN コード
ケーブルコネクタ	HELIX12/10/9 インチ用	¥2,970	4950545432674

ハミンバード魚探 配線接続方法



HELIXシリーズ
配線接続動画



SOLIXシリーズ
配線接続動画



HELIX&SOLIX 複合
配線接続動画

01 HELIX G4N シリーズ ULTREX LINK + MEGA 360 ULTREX

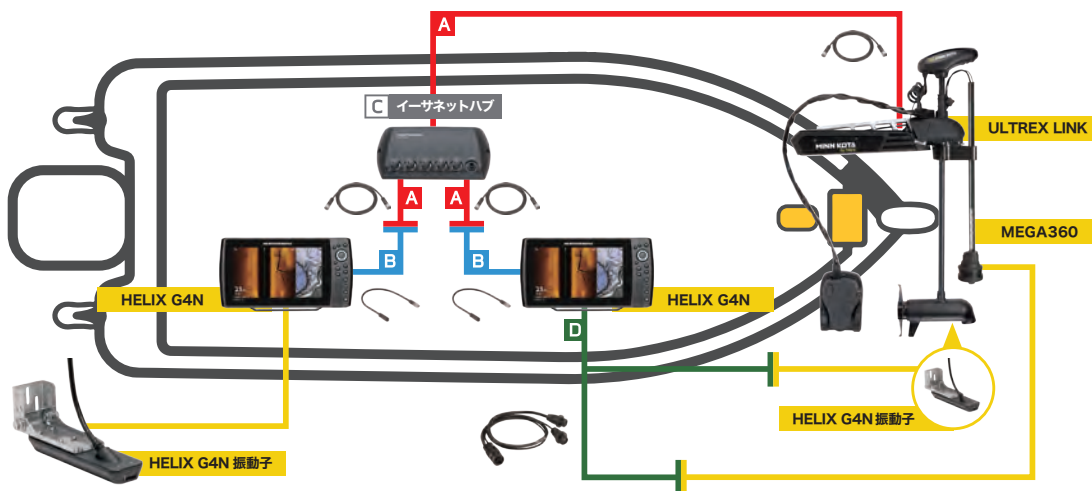

必要アクセサリ



イーサネットケーブル
(AS EC 5E ~ 30E)



イーサネットアダプターケーブル
(AS EC QDE)



イーサネットハブ
(AS ETH 5PXG)



MEGA 360 Yケーブル
(9M 360 2 DDI Y)

■取り付けアクセサリ

図No.	商品	必要数	備考 1	備考 2
A	AS EC 5E ~ 30E	3	イーサネットケーブル	HELIX G4N と ULTREX LINKのネットワーク時に必要。
B	AS EC QDE	2	イーサネットアダプターケーブル	HELIX G4N 2台のネットワーク時に必要。 ULTREX LINKとHELIXのネットワーク時に必要。
C	AS ETH 5PXG	1	イーサネットハブ	HELIX G4N ネットワーク時に必要。
D	9M360 2 DDI Y	1	MEGA 360 Yケーブル (HELIX用)	HELIX G4N 通常振動子とMEGA 360 IMAGINGを併用する時に必要。

02 SOLIX G3 シリーズ ULTREX LINK + MEGA 360 ULTREX

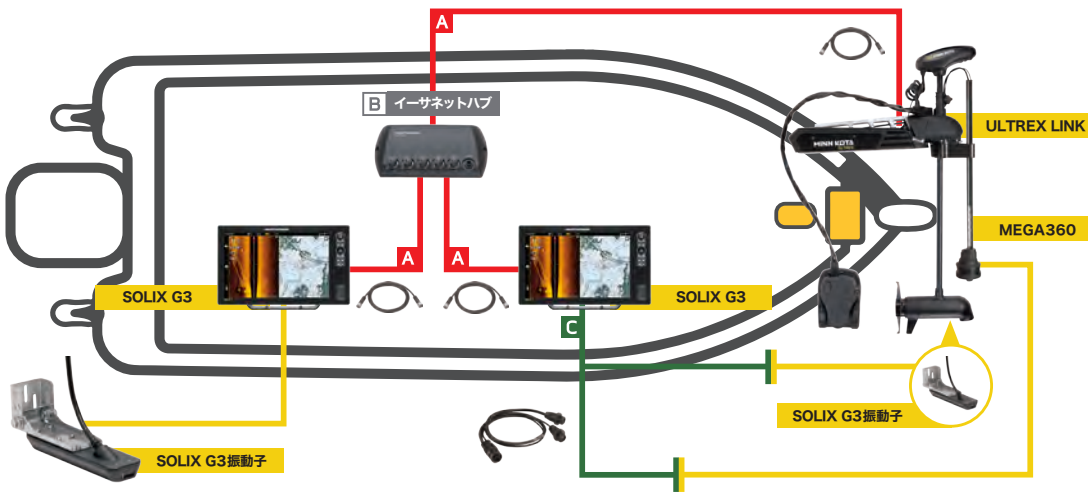

必要アクセサリ



■取り付けアクセサリ

図No.	商品	必要数	備考 1	備考 2
A	AS EC 5E ~ 30E	3	イーサネットケーブル	SOLIX G3 2台のネットワーク時に必要。 ULTREX LINKと SOLIX ネットワーク時に必要。
B	AS ETH 5PXG	1	イーサネットハブ	SOLIX G3 ネットワーク時に必要。
C	14M 360 2DDY	1	MEGA 360 Yケーブル (SOLIX用)	SOLIX G3 通常振動子と MEGA 360 IMAGING を併用する時に必要。

03 SOLIX G3 シリーズ + HELIX G4N シリーズ ULTREX LINK + MEGA 360 ULTREX + MEGA LIVE IMAGING

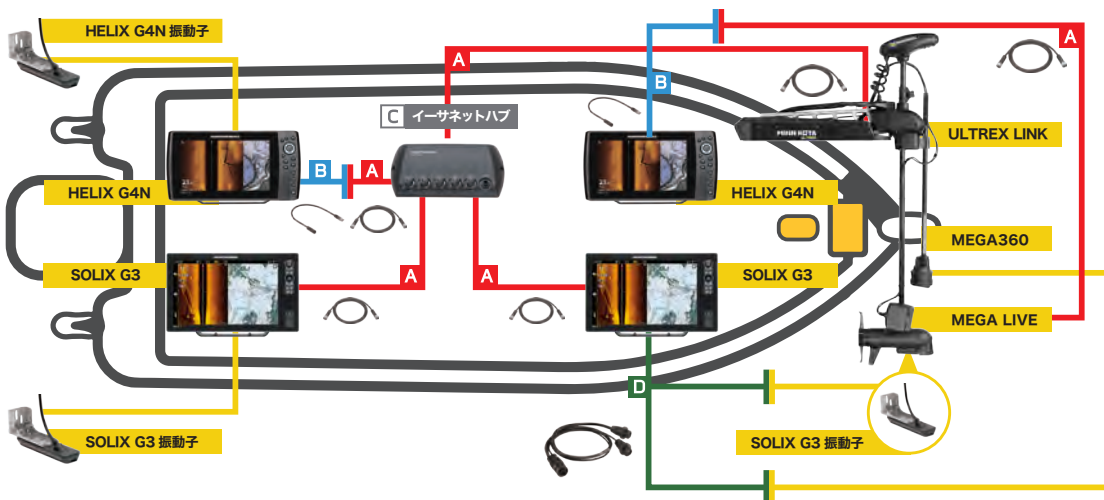

必要アクセサリ



■取り付けアクセサリ

図No.	商品	必要数	備考 1	備考 2
A	AS EC 5E ~ 30E	5	イーサネットケーブル	HELIX G4N 3台のネットワーク時に必要。 ULTREX LINKと HELIX のネットワーク時に必要。
B	AS EC QDE	2	イーサネットアダプターケーブル	HELIX G4N 2台のネットワーク時に必要。 MEGA LIVE IMAGING と ULTREX LINK 接続時にも必要。
C	AS ETH 5PXG	1	イーサネットハブ	HELIX G4N 4台のネットワーク時に必要。
D	14M 360 2DDI Y	1	MEGA 360 Yケーブル (HELIX用)	HELIX G4N 通常振動子と MEGA 360 IMAGING を併用する時に必要。

日本沿岸の海上情報が網羅された電子参考図



NAVIONICS®

A Garmin Brand

 海水用
電子地図

イタリアの船舶機器用マップメーカーである NAVIONICS 社が提供する魚群 / プロッター用電子海水地図。

日本沿岸の地形線、等深線、地名、海上情報、海上記号が網羅されています。

マイクロ SD

(SD カードアダプター付き)

商品名	仕様	希望小売価格 (税込)	JAN コード
NAVIONICS+	海水用	¥42,900	8054242902822



東京湾周辺



大阪 神戸湾周辺



広島港周辺

地形線

等深線

地名

海上情報

海上記号

注意

当データは会場保安庁許可第 252509号 (水路業務法第 25 条に基づいた類似刊行物) で認可された参考図で (測地系: 世界測地系 WGS-84) 航海上の参考資料となります。実際の航海では必ず政府発行の海図を使用してください。海上保安庁の認可を受けていない類似品にはご注意ください。

※等深線の深度は満潮時での数値となりますのでご注意ください。

※マップ画面上での各機能については、お使いの魚探本体の取扱説明書をご確認ください。

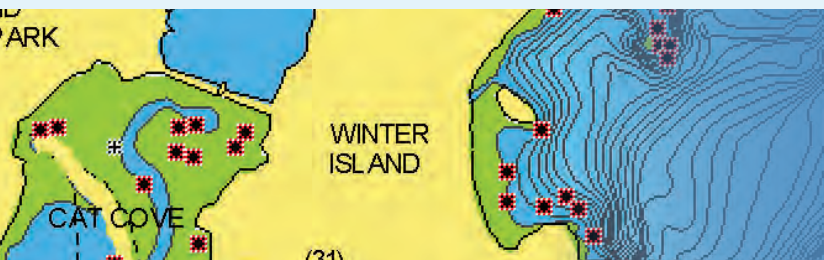

NAVIONICS 社が提供する魚群 / プロッター用電子海水地図。世界各国のエリアごとの地図を入手できるようになりました。

商品名	仕様	希望小売価格 (税込)
NAV+DWL	海水用	¥42,900
NAV+NU	海水用	¥42,900

※お取り寄せ商品です。

エリア別海図 NAV+DWL

PAAMIUT	TOBRUCH/ISKANDARIYA	KOLOBRZEG	SWEDEN WEST	CALABRIA	ESTEPONA - SINES	LITTLEHAMPTON - WALTON	DEN HELDER - JADEBUSEN	HAMNSKAER - NORRСКАER
NUUK	ES SIDER TO TOBRUCH	MALLORCA & MENORCA	CYPRUS	SICILIA	PORTUGAL NORTH	BURNHAM - SCARBOROUGH	DELFEZIJL - TUENLAUER	GRAN I - OEREGRUND
SISIMIUT	SUEZ C./ISKANDARIYA	ISTAMBUL	SAMANDAGI - MANAVGAT	ANZIO - AMANTEA	LEIXOES - NAVIA	GRIMSBY - ANSTRUTHER	HARLESIEL - MANDOE	SE SWEDEN
AMERDLOO TO SAVIK	TARTUS-ASHOELON	CORFU TO PATRAI	TURKEY SOUTH WEST	SAN VINCENZO-SALERNO	CARINO - CAP BRETON	SCOTLAND EAST	HUSUM - HALS	SWEDEN SOUTH
ILULISSAT	ABU KAMMASH/SURT	SPANGEREID - KVITSOY	KRITI ISLAND	LIGURIA-PERCOLE	CANARY IS. & MADEIRA	SCOTLAND NORTH WEST	VOERSAA - FEHMARN	STROMSTAD - HONNSVIKA
THULE	YUMURTALIK - BEYROUTH	HIUMAA - WEST ESTONIA	KIKLADHES	RAPALLO-CAVALAIRE	BILBAO - OLLONE	SCOTLAND WEST	FEHMARN - SWINOUJSCIE	KLAHOLMEN - REKEFJORD
NARSARSUAQ	SANKT PETERBURG	BYRNKES TO ROALD	TURKEY WEST	CORSE - N. SARDEGNA	ARCACHON - PENERF	JURA I - BARMOUTH	DARSS - KOLOBRZEG	OBRESTADHAMNA - STORD
QAQORTOO	SHETLAND ISLANDS	Vltava & Labe Rivers	AEGEAN SEA NORTH	SARDEGNA	OLONNE - DOUJARNENEZ	LIVERPOOL - GOWER	PRIMORSK - KALKSTRAND	HAUGESUND-AAFJORDEN
SCHWEIZERLAND	KALIX - JAKOBSTAD	SOUTH FINNISH LAKES	GREECE NORTH EAST	LEMAN-NEUSIEDLER	LORIENT - PAIMPOL	IRELAND EAST	LOVISA - VESTLAX	GODOEYA - FROHAVET
FAROE ISLANDS	NORRBYSKAR-KALIX	POLAND INLAND WATERS	PELOPONNISOS	ITALY LAKES/RIVER PO	ILE DE BATZ-CARENTAN	IRELAND SOUTH	LANGO - TURKU	SANDOEY - VINGSAND
AZORES	HUNAYS - AZ-ZAWIYAH	TOSEN TO NAMSOS	KEFALLINIA - STON	ALASSIO - PT ST - LOUIS	JERSEY - LE TREPORT	IRELAND WEST	SAHA - ALAND I.	INNDRY - SENJA
GOTLAND ISLAND	SAAREMAA	RANAFJORDEN TO VEGA	CROATIA	GOLFE DU LION	ST-VALERY-ZEEBRUGGE	IRELAND NORTH WEST	RAISIO - MOIKIPAEAE	HADSELOEY - TORSVAAG
NARVSKIY ZALIV	WEST LATVIA	SALTDAL TO TRAENA	ZLARIN - GRADO	BARCELONA	TENBY - EXMOUTH	IRELAND NORTH	STORKORS - MANSIKKA	DANUBE DELTA
EL KALA-LAMPEDUSA I.	LETTLAND	SOROYA TO ULLSFJORD	FANO - MEDULIN	BARCELONA - BENIDORM	FALMOUTH - WAYMOUTH	SHANNON - ERNE	CENTRAL E FINNISH L.	DNIEPER RIVER
ARZEW/DELLYS	LITAUEN	JARFJORDEN TO SOROYA	BARI - P. BARRICATA	VALENCIA - ALMERIMAR	START PT-CHICHESTER	NIUWPOORT - DEN OEVER	CEN. FINNISH LAKES	PORTUGAL SOUTH
BEJAIA - TABARKA	POLAND	SWEDEN EAST	PUGLIA - IONIO	AGUILAS - CADIZ	KEYHAVEN - RYE HBR.	IJMUIDEN - LAUWERSMEER	NORTH FINNISH LAKES	

エリア別海図 NAV+NU

GREENLAND & ICELAND	INDIAN OCEAN & SOU CH	RUSSIA WEST	SKAGERRAK & KATTEGAT	AUS & NEW ZEALAND	AFRICA & MIDDLE EAST	CHINA SEA	BALTIC SEA	NORWAY
UKIRELAND & HOLLAND	PACIFIC ISLANDS	MEDITERRANEAN & BLACK	CENTRAL & WEST EUROPE					

東西のメインフィールドもカバーする全国主要リザーバー電子チャート

HotMaps

淡水用
電子地図



マイクロSD
(SDカードアダプター付き)

全国の主要湖沼フィールドを網羅する淡水用魚探 / プロッター用電子地図。地図上でポイントをマーキングすることもできます。国土地理院認証済地図(平26情使,第251号/平20業複,第561号)

商品名	仕様	希望小売価格(税込)	JANコード
HOT MAPS JAPAN(自然湖・ダム湖)	淡水用	¥29,700	8054242905786



霞ヶ浦



琵琶湖



池原貯水池



対応魚群探知機ブランド (NAVIONICS GOLD/HOT MAPS JAPAN)



ハミンバード対応モデル (2021年5月1日時点)

SOLIX シリーズ / HELIX シリーズ (GPS 対応モデル)

※ハミンバード以外の対応モデルに関しては各魚群探知機メーカーにお問い合わせください。

掲載湖沼リスト

- ◆北海道
阿寒湖
厚岸湖
網走湖
ウトナイ湖
大沼
屈斜路湖
倶多楽湖
クッチャロ湖
藻散布沼
小沼
コムケ湖
サロマ湖
支笏湖
シラルト口湖
藻琴湖
達古武沼
溝沸湖
- 洞爺湖
塘路湖
能取湖
バンケ沼
火散布沼
風連湖
バンケ沼
ポロ沼
小川原湖
十三湖
十和田湖
宮城
伊豆沼
井土浦
万石浦
サイカチ湖
富士沼
- ◆秋田
田沢湖
八郎潟調整池
神代調整池
一の目潟
夏瀬ダム
浅内沼
◆山形
前川治水ダム
◆福島
秋元湖
松原湖
猪苗代湖
小野川湖
◆茨城
牛久沼
印旛沼
北浦
- 外浪逆浦
◆栃木
中禅寺湖
川俣湖
八汐湖
川治ダム
◆群馬
榛名湖
奥利根湖
梅田湖
ならまた湖
矢木沢ダム
洞元湖
◆埼玉
神流湖
◆千葉
印旛沼
手賀沼
- 高滝湖
亀山湖
豊英ダム
三島ダム
◆東京
奥多摩湖
◆神奈川
芦ノ湖
相模湖
奥相模湖
津久井湖
丹沢湖
◆山梨
河口湖
本栖湖
西湖
山中湖
精進湖
- 千代田湖
◆長野
諏訪湖
野尻湖
白樺湖
木崎湖
◆新潟
長峰池
◆石川
河北潟
多根ダム
◆福井
三方五湖
瀧ヶ鼻湖
◆静岡
細江湖
浜名湖
田貴湖
- 船明ダム
秋葉湖
◆愛知
入鹿池
◆岐阜
阿木川ダム
◆三重
青蓮寺湖
君ヶ野ダム
三瀬谷ダム
宮川ダム
◆滋賀
琵琶湖
西の湖
余呉湖
◆京都
阿蘇海
- 久美浜湾
大野ダム
◆奈良
布目ダム
坂本ダム
風屋ダム
池原貯水池
津風呂湖
七色貯水池
二津野ダム
◆和歌山
小森ダム
椿山ダム
七川ダム
合川貯水池
東条湖
- 生野銀山湖
青野ダム
◆滋賀
琵琶湖
鳥取
湖山池
◆岡山
児島湖
旭川湖
柳井原貯水池
◆山口
弥生湖
生見川ダム
小野湖
菅野ダム
◆鳥根
- 宍道湖
中海
◆愛媛
金砂湖
◆高知
早明浦ダム
永瀬ダム
◆佐賀
北山貯水池
◆熊本
市房ダム
緑川ダム
◆大分
松原ダム
耶馬溪ダム
岸川ダム
北川ダム
◆宮崎
- 岩瀬ダム
一ツ瀬ダム
綾南ダム
(小野湖)
◆鹿児島
池田湖
大鶴湖
(鶴田ダム)

米国生まれの次世代折りたたみボート

ポータボート アルファワン シリーズ

特殊工具を必要としない、一人でも簡単組み立て・片付けが可能！

PORTA-BOTE 社は 1973 年に設立された折りたたみボート専門メーカーで、ポータボートは見た目からは想像できない抜群の性能を実現しています。ボートに求められる理想【耐久性、可搬性、収納性、容易性、安全性】をすべてクリアしているのはポータボートだけです。その特性からレジャー分野のみならず、防災分野でも活躍しています。

ポータボートのここが凄い！



01 ポータボートのここが凄い！

こんなに薄くて大丈夫？というご質問がありますが、ご安心ください。船体素材に米国 NASA が開発した高圧縮のポリプロピレンを採用しています。船体の厚みは 4mm。柔軟性と耐久性を両立させています。岩にぶつかったくらいでは裂けたり、穴が開いたりすることはありません。また、衝撃を吸収し、分散する特性も兼ね備えています。水中の瓦礫などを確認できない夜間、視認性の悪い水域でも安心してご使用いただけます。



02 安全性と完全浮沈構造

世界的にも厳しい基準で知られる米国沿岸警備法をクリアした完全浮沈構造。船全体に浮力性の高い素材を採用しているため、万が一船内が満水になっても安心です。また、同クラスのインフレーターボートと比較すると圧倒的なスペースを確保しているため船内はゆったりし、また船内を有効活用することができます。両サイドに張り出したチェーンが驚異の静止安定性を実現しています。



03 取り扱いの容易さと収納性

特殊工具、機器を必要とせず、1 人でも簡単に組み立て、片付けをすることができます。10 分程度で組み立てができ、片付けは 5 分程度でできます。折りたためば厚さわずか 20cm。わずかな隙間にも保管することができます。また、10 フィートであればワンボックスカーへの収納やカートの運搬も可能です（車種によって異なる場合があります）。経年変化にも強く、またメンテナンスを必要としないため長期の使用が可能です。

折りたたみ～組み立てまでの4ステップ

STEP 1

袋から取り出す。



STEP 2

コンパクトにたたまれた状態から、一度開く。



STEP 3

もう一度中央から外側に開く。付属のあて木を使い、ボートを開いた状態にする。



STEP 4

シート、シートピン、トランサムプレート、パウキャップを装着すれば完成。ネジ留めが一切必要なく簡単に組み立てができます。



ウレタン素材を採用した浮力帯。抜群の浮力性と内部スペースの広さを確保。

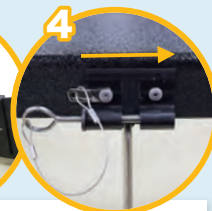

工具、ネジ留めが一切不要な画期的な観音扉式のトランサム。

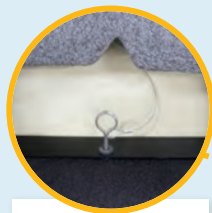

シートブラケットは特殊合金を使用。

厚さ 4mm のポリプロピレン製ハルが驚きの柔軟性と耐久性を実現。

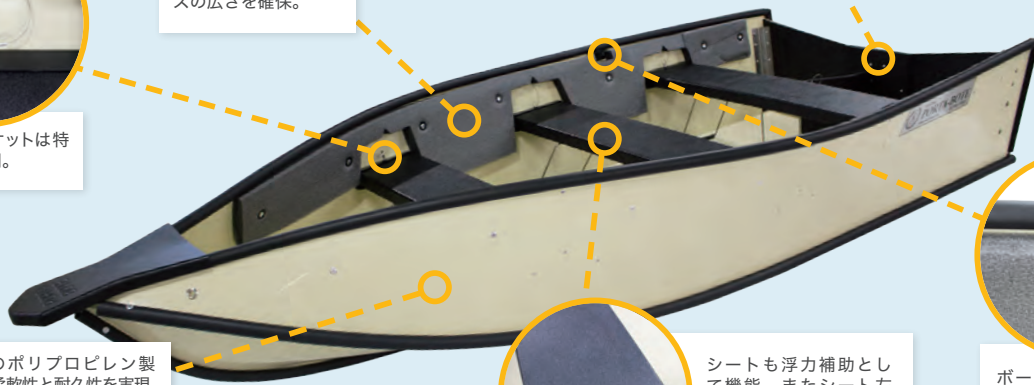

シートも浮力補助として機能。またシート左右の足位置も調節できます。



ボート両サイドには別売りの純正オールセットの装着が可能。

カラー ● パシフィックパール ● シルバー

※実際の商品の色とは印刷の関係で多少異なる場合があります。

モデル	全長	折りたたみ厚/幅	組立時最大幅	船体重量 (折りたたみ時/組立時)	定員	カラー	船体保証期間	最大搭載馬力	トランサムサイズ	希望小売価格 (税込)	JANコード
8フィート	2,880mm	200/590mm	1,450mm	35.0/41.6kg	2名	パシフィックパール (白)	1年間	4HP	S	¥385,000	0794139031201
10フィート	3,340mm	200/590mm	1,500mm	41.0/53.0kg	3名	パシフィックパール (白)	1年間	5HP	S	¥418,000	0794139031225
10フィート	3,340mm	200/590mm	1,500mm	41.0/53.0kg	3名	シルバー	1年間	5HP	S	¥418,000	0794139031362
12フィート	3,650mm	200/590mm	1,500mm	46.5/58.5kg	3名	パシフィックパール (白)	1年間	8HP	S	¥451,000	0794139031249

※ 8フィートと10フィートに出力1.5kW未満のモーターをつけて使用する場合は、船舶免許・船検が不要になりました。

※全モデル予備検査を取得しているため、別途予備検査代が発生します。

注意：船外機ブラケットを取り付けるトランサムポートサイズ

幅：36cm 高さ：20cm 厚み：5.5cm

船外機ブラケットサイズあるいは形状によりトランサムポートに装着できない場合がございますので、ご購入前にブラケットの装着部のサイズを確認してください。

PORTA-BOTE accessories



ポータドーリー



オールセット

ポータボート純正オールセット
材質：アルミニウム



キャリーバッグ

10フィートモデル専用



スィベルシート

背もたれ付き回転シート
重さ：約 3.8kg



サンシェード

全モデル共通

商品名	希望小売価格 (税込)	JANコード
ポータドーリー	¥51,700	0794139031409
オールセット	¥24,200	0794139031065
キャリーバッグ	¥10,780	4950545590091
スィベルシート	¥36,300	4950545590039
サンシェード	¥51,700	4950545590206



Remote Charger PRO

(Wi-Fi 対応充電器)



- Wi-Fi 対応
- 専用アプリ対応
- 6/10/15A 切り替え
- 自動回復充電
- 10ステップ充電プロファイル
- スイッチング方式
- マイクロプロセッサ搭載
- ソフトスタート機能

リモートチャージャープロはボタン一つで充電電流を設定することができるシンプルなスイッチング制御の充電器です。従来の充電器と同様に過充電防止、逆接続防止、短絡検知機能も搭載しており安全に使用するための機能も充実。Wi-Fi 通信機能にも対応しており、専用アプリを通じて、充電状況の確認、遠隔での充電操作が可能。様々な用途に応じて操作が可能な次世代型のディープサイクルバッテリー対応の充電器です。

品番	入力	出力	寸法 (ミリ)			重量 (キログラム)	希望小売価格 (税込)	JAN コード
			長さ	幅	高さ			
Remote Charger PRO (ACH-1500)	AC100V 50 / 60Hz	12V DC 6A/10A/15A	260	115	65	1.0	¥20,680	4950545352170

※ 12V 鉛バッテリー専用充電器

Wi-Fi 通信で専用アプリから充電状況や充電の制御が可能に！

リモートチャージャープロは、専用のアプリをスマートフォンにダウンロードすることで今まで見ることができなかった、充電状況のモニタリングを可能にします。

Wi-Fi 通信を行うには、一度お持ちのスマートフォンと Wi-Fi ルーター、リモートチャージャープロを同期させる必要があります。

- ① 充電の進捗を % (パーセント) で表示
- ② バッテリー充電完了までの時間を表示
- ③ 充電中のステップを表示
- ④ 過去の充電記録を閲覧可能

※ 専用アプリは仕様変更になる場合がございます。
 ※ 専用アプリは対応していないスマートフォンもございます。
 ※ ルーターは 2.4GHz ルーターのみ対応。



◀ 専用アプリはコチラ

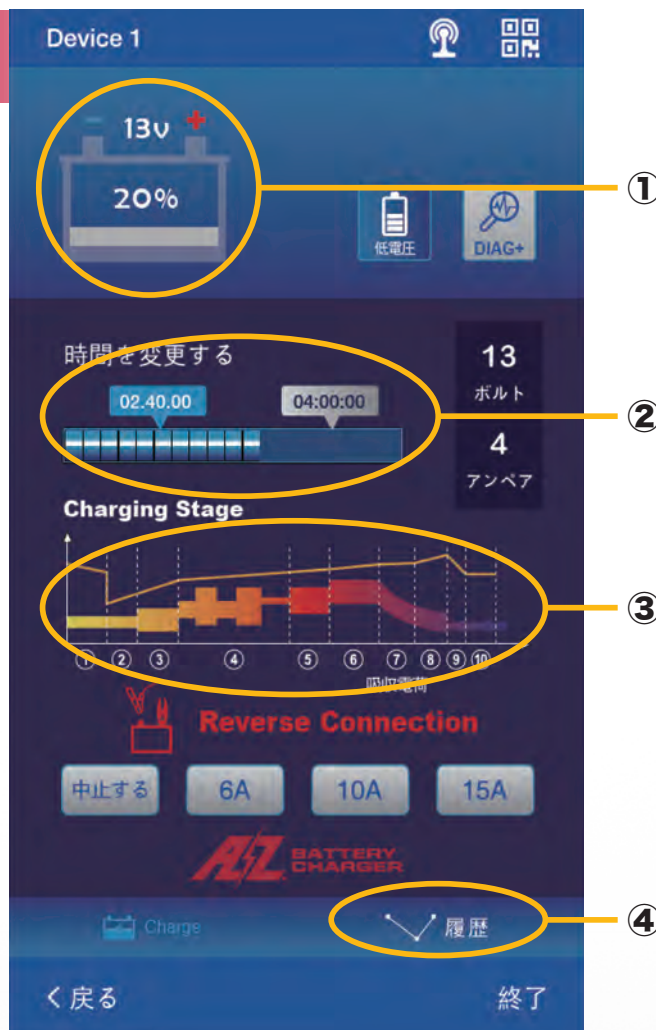

AZ Battery

レンタルボートユーザーにおすすめの ディープサイクル・コンパクトバッテリー

AZ バッテリーは繰り返し充放電できるディープサイクルバッテリーです。電解液をガラスマットに浸み込ませる AGM 構造なので液漏れがなく、補水不要のメンテナンスフリー設計です。またサイクル特性の向上を実現。容量は 20Ah (5時間率) なので、魚探の電源にお困りの方におすすめの商品です。高さも 17cm 以下なので、パウデッキやハイデッキの下にも収納可能。小さいながら高品質のディープサイクルバッテリーです。



パウデッキやハイデッキの下にも
収納可能なサイズです。



品番	電圧 (ボルト)	容量 5時間率 (アンペア)	寸法 (ミリ)				重量 (キログラム)	希望小売価格 (税込)	JAN コード
			長さ	幅	高さ	総高			
SEV12-20F (MR)	12	20	166	175	125	125	8.0	¥12,980	4950545352217

※充電器は14.7V 6A 以下でご利用ください。
Remote Charger PRO (Wi-Fi 対応充電器) をご利用の場合 6A で充電してください。

Voyager®

ボイジャー

言わずと知れた No.1 マリン用メンテナンスフリーディープサイクルバッテリー



品番	グループ サイズ	電圧 (ボルト)	外形寸法 (ミリ)			RC (分)	MCA (分)	CCA (アンペア)	端子タイプ	ハンドル	価格	JAN コード
			長さ	幅	総高							
M24MF	24	12	277	174	231	125	620	400	ツイン	ロープ	オープン価格	4909785078586
M27MF	27	12	322	174	231	160	720	550	ツイン	ロープ	オープン価格	4909785078593
M31MF	31	12	330	173	237	180	900	625	ツイン	ロープ	オープン価格	4909785028734





JAPAN



@humminbird_minnkota_japan



YouTube

チャンネル登録お願いします

HUMMINBIRD OKADA JAPAN CHANNEL



●販売店



岡田商事株式会社 商事部

〒105-0012 東京都港区芝大門 1-3-7
TEL. (03) 5473-0371 FAX. (03) 5473-0370
<http://www.okada-corp.com>

※本カタログ記載の価格は、全てメーカー希望小売価格 (税込) 表記となっています。
※掲載商品は、実際の仕様と異なる場合がありますのでご了承ください。
※掲載の写真は、撮影条件や印刷条件により実際の色と異なって見えることがあります。
※予告なく仕様、価格を変更する場合があります。
※ 2023 年 2 月作成